

吸煙グリル

品番: **EHP-CSL1**
取扱説明書

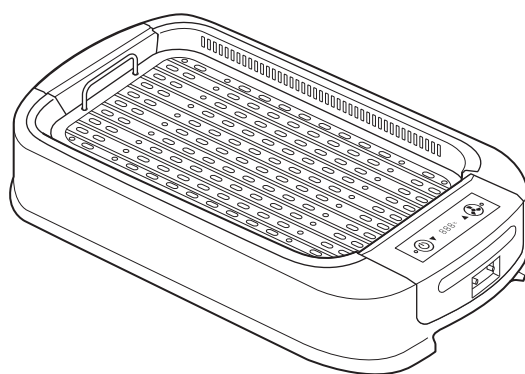

■安全上のご注意.....	2
■使用上のご注意.....	5
■各部のなまえ.....	6
■付属品.....	7
■使いかた.....	7
■お手入れのしかた.....	10
シロッコファンのお手入れ.....	12
■困ったときは.....	13
■おもな仕様.....	14
■保証書.....	15
保証規定.....	15
■アフターサービス.....	16

はじめにお読みください



このたびは弊社の製品をお買い上げいただきましてありがとうございます。ご使用前に必ずこの取扱説明書をお読みになり、内容を十分理解されたうえ、正しくご使用ください。お読みになったあとは、いつでも取り出せる所に大切に保管してください。

安全上のご注意



ご使用前にこの「取扱説明書」をよくお読みのうえ、正しくご使用ください。
お読みになったあとはいつでも見られる所に大切に保管してください。

絵表示について







この「安全上のご注意」は、製品を安全に正しくご使用いただき、お使いになる人や他の人々への危害や財産への損害を未然に防止するために、いろいろな絵表示をしています。内容をよく理解してから本文をお読みください。





 警告	この表示を無視して誤った取り扱いをすると、人が死亡または重傷を負う可能性が想定される内容を示しています。
 注意	この表示を無視して誤った取り扱いをすると、人が傷害を負う可能性が想定される内容、および物的損害の発生が想定される内容を示しています。

絵表示の例







	注意（警告を含む）を促す内容があることを告げるものです。		禁止の行為であることを告げるものです。		行為を強制したり指示する内容を告げるものです。
---	------------------------------	---	---------------------	---	-------------------------

一般的な注意事項

 警告	
 電源プラグを抜く	<p>異常・故障時には直ちに使用を中止し、電源プラグをコンセントから抜く (異常状態の例)</p> <ul style="list-style-type: none"> ・異臭がする ・異音が生ずる ・電源プラグ、電源コードが異常に熱くなる ・電源プラグ、電源コードを動かすと通電したりしなかったりする ・本体が変形したり、異常に熱くなる ・触れるとビリビリと電気を感じる <p>火災・感電の原因になります。</p> <p>このようなときはすぐに電源を切り、そのあと必ず電源プラグをコンセントから抜いて販売店または弊社お客様サポートセンターに修理をご依頼ください。お客様による修理は危険ですので絶対におやめください。</p>
 分解禁止	<p>機器を分解しない 火災・感電の原因になります。</p>
 分解禁止	<p>修理技術者以外の人による修理・改造はしない 感電の原因になります。本製品の点検・修理は販売店または弊社お客様サポートセンターにご依頼ください。</p>
 電源プラグを抜く	<p>万一、本製品を落としたり破損した場合は、電源プラグをコンセントから抜いて販売店または弊社お客様サポートセンターに連絡する そのまま使用すると、火災・感電の原因になります。</p>
 注意	
 禁止	<p>本書に記載以外の用途や方法で使用しない けがや事故の原因になります。</p>











 注意	
 禁止	<p>業務用として使用しない 本製品は一般家庭における屋内での使用を想定した製品です。業務用途として絶対に使用しないでください。</p>
 禁止	<p>調理以外の目的で使用しない 火災・やけど・故障の原因になります。</p>
 禁止	<p>屋外で使用しない 故障の原因になります。</p>

電源・電源コード・電源プラグについて



 警告	
 禁止	<p>電源プラグ・電源コードを加工したり、無理に曲げたり、ねじったり、引っ張ったりしない 火災・感電の原因になります。</p>
 禁止	<p>電源プラグ・電源コードを傷つけたり、破損させない また、重いものを載せたり、加熱したり、引っ張ったりしない コードが破損し、火災・感電の原因になります。</p>
 禁止	<p>表示された電源電圧、交流 100V 以外の電圧で使用しない 火災・感電の原因になります。</p>
 必ず守る	<p>電源プラグは定格 15A 以上のコンセントを単独で使用する たこ足配線をするコンセント部分が異常過熱して火災・感電の原因になります。</p>
 禁止	<p>延長コードなどを使用したり、たこ足配線はしない 故障・発火・火災の原因になります。</p>





安全上のご注意 (つづき)

電源・電源コード・電源プラグについて (つづき)

⚠ 警告	
 ぬれ手 禁止	ぬれた手で電源プラグ・マグネットプラグを抜き差ししない 火災・感電の原因になります。
 使用禁止	電源プラグ・電源コードが傷んだら(芯線の露出、断線など)、販売店または弊社お客様サポートセンターに交換を依頼する そのまま使用すると火災・感電の原因になります。
 必ず守る	電源プラグは根元まで確実に差し込み、固定されていることを確認する 火災・感電の原因になります。
 禁止	電源プラグを抜くときは、電源コードを引っ張らない 感電・破損の原因になります。
 必ず守る	電源プラグの刃および刃の取り付け面にホコリが付着しているときは、乾いた布で拭き取る 火災やショートの原因になります。
 禁止	電源コードを束ねた状態で使用しない コードが破損し、火災・感電の原因になります。
 禁止	電源プラグ・電源コードを発熱器具に近付けない コードの被覆が溶けて、火災・感電の原因になります。
 禁止	マグネットプラグの先端にピンなどの金属物や、ごみを付着させない ショート・火災・感電・けがの原因になります。
 禁止	幼児に電源プラグ・マグネットプラグをなめさせない 感電・けがの原因になります。
 電源プラグを抜く	使用時以外は必ず電源プラグをコンセントから抜く 火災や発火の原因になります。

使用方法について









⚠ 警告	
 水ぬれ 禁止	本体や電源ヒーターボックス、シロッコファン、電源プラグ、電源コードを水につけたり、水をかけたりしない ショート・感電・火災・故障の原因になります。
 水ぬれ 禁止	水まわりや風呂場など水のかかる場所では絶対に使用しない ショート・感電・故障の原因になります。
 禁止	本製品の内部にヘアピンなどの金属類や燃えやすいもの、異物などを入れない 火災・故障の原因になります。





⚠ 警告	
 禁止	子どもだけで使用したり、手の届く所で使用しない けがや事故の原因になります。
 禁止	缶詰めやビン詰めなどを直接加熱しない けがや事故、故障の原因になります。
 禁止	次のような場所で使用しない ・熱に弱い敷物(ビニール製など)やテーブルなどの上 ・畳やじゅうたんなどの上 ・新聞紙などの紙の上 ・カーテンなどの近く ・不安定な場所 ・水のかかりやすい場所 ・火気のそば 火災・故障・感電・変色などの原因になります。
 禁止	使用中に本体を移動させない 火災・感電・故障の原因になります。
 禁止	使用中や使用直後しばらくの間はプレートに触らない やけどやけがの原因になります。とくに小さなお子様にはご注意ください。

⚠ 注意	
 電源プラグを抜く	長期間使用しないときは、必ず電源プラグをコンセントから抜く 火災や発火の原因になります。
 禁止	子どもや身体の不自由な方だけで使用しない けが・事故の原因になります。
 禁止	必ず水受け皿に水を入れる 火災・故障・異臭などの原因になります。
 禁止	熱いプレートに冷水をかけない プレートが変形することがあります。
 禁止	本製品に乗らない 倒れたり、壊れたりしてけがの原因になります。特に小さなお子様にはご注意ください。
 必ず守る	使用後は必ずお手入れをする また、使用しないときは清潔に乾燥した状態で保管する 「お手入れのしかた」(➡ 10ページ)に従ってお手入れしてください。異臭・故障の原因になります。
 禁止	プレートと食材の間にアルミホイルなどを敷いて使用しない 火災・故障の原因になります。
 禁止	壁や家具の近くで使用しない 蒸気または熱で壁や家具を傷め、変色や変形の原因になります。







安全上のご注意 (つづき)

使用方法について (つづき)

⚠ 注意	
 禁止	ホコリの多い場所で使用したり、置いたりしない 火災の原因になります。
 禁止	殺虫剤をかけたり、薬品を使う場所で使用しない 劣化や変形・変色・けが・故障の原因になります。
 禁止	必要以上に加熱しない 調理物が発火する原因になります。
 必ず守る	使用中は本製品のそばを離れない 加熱しすぎると調理物が発火することがあります。必ず焼き具合を確認しながら調理してください。
 必ず守る	使用中は電源コードに足を引っ掛けないよう注意する やけどやけが、事故の原因になります。
 必ず守る	汚れや異物は必ず取り除く 汚れや異物が付着したまま使用すると異常発熱し、発火や故障の原因になります。
 禁止	グリルプレートを本体にセットしていない状態で使用しない やけど・火災の原因になります。
 禁止	同梱のグリルプレート以外のものを使用しない また、グリルプレートをほかの調理器具で使用しない 火災・感電・故障・やけどの原因になります。
 禁止	落としたり強い衝撃をあたえない 火災・感電・故障の原因になります。
 接触禁止	使用中や使用後しばらくは高温部に触れない やけどの原因になります。
 禁止	使用中にグリルプレートを取り外さない やけどの原因になります。
 必ず守る	本製品を持ち運ぶときは、安全のため電源を切り、必ず電源プラグをコンセントから抜く 電源コードが傷つき、火災・感電の原因になります。
 禁止	ヒーターやグリルプレートの上に鍋やかんなどを置かない 火災・故障の原因になります。
 禁止	熱くなったグリルプレートを本体に触れさせない 変色や故障の原因になります。

⚠ 注意	
 禁止	調理物や水気を残したままで放置しない 腐食し、コーティングがはがれる原因になります。
 禁止	金属製のヘラや串、フォークなどは使用しない キズがつき腐食やサビの原因になります。
 必ず守る	必ずすべての部品をセットした状態で使用する 故障の原因になります。
 禁止	本製品のそばにスプレー缶やガスボンベ、ライターなどの引火や発火の危険性があるものを置かない また、これらのものを近くで使用しない 発火・火災・故障・けがの原因になります。
 禁止	グリルプレートを直接火にかけない 火災・故障の原因になります。

お手入れ・保管について

⚠ 注意	
 電源プラグを抜く	お手入れの際は、安全のため電源プラグをコンセントから抜いておこなう 火災・感電の原因になります。
 使用禁止	お手入れの際、酸性・アルカリ性の洗剤、溶剤（シンナー・ベンジンなど）、みがき粉、金属たわしなどは使用しない 変形・変色・キズなどの原因になります。
 必ず守る	部品の取り外し・取り付けの際は、本体内側にある安全レバーが損傷しないように注意する 安全レバーが損傷すると電源が入らなくなります。
 禁止	電源ヒーターボックス、シロッコファンを水洗いしない ショート・感電・火災・故障の原因になります。
 必ず守る	使用後は毎回お手入れをおこなう 汚れや異物が付着したままだと、異臭などの原因になります。
 禁止	食器洗浄機や食器乾燥機、熱湯などは使用しない 変形・変色・破損の原因になります。
 必ず守る	お手入れや収納は、必ず本体やグリルプレートなどが冷めてからおこなう ご使用後すぐは本体やグリルプレートが熱くなっている場合があるため、やけどの原因になります。

使用上のご注意

グリルプレートをいためないために (ふっ素コーティング加工について)

グリルプレートの表面にはふっ素コーティングがされています。コーティング保護のため、以下の点に注意してください。

- 金属製のタワシやヘラ、ナイフ、フォークなどの硬いものや尖ったものでこすらないでください。
また、研磨剤、研磨剤入り洗剤を使用しないでください。
- 空焚きをしたり、必要以上に加熱をしたりしないでください。
- ご使用後は必ずお手入れをしてください。
- ふっ素コーティングは食品衛生法に適合しています。長期間の使用においてキズつきはがれることがありますが、体内に入っても衛生上問題はありません。

①ご注意

- 電源ヒーターボックス、シロッコファンは水洗いできません。絶対に水につけたり、水をかけたりしないでください。

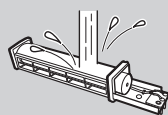
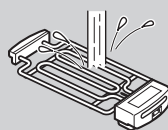

水洗い
できません

使用時のご注意

- グリルプレートを本体にセットしていない状態で通電しないでください。故障や火災、やけどの原因になります。
- グリルプレートになべやかんなどを載せて使用しないでください。

①ご注意

- 使用中、使用直後に持ち運ばないでください。
やけどの原因になります。
- グリルプレートはガスコンロやIH調理器など、ほかの熱源では使用できません。

各部のなまえ

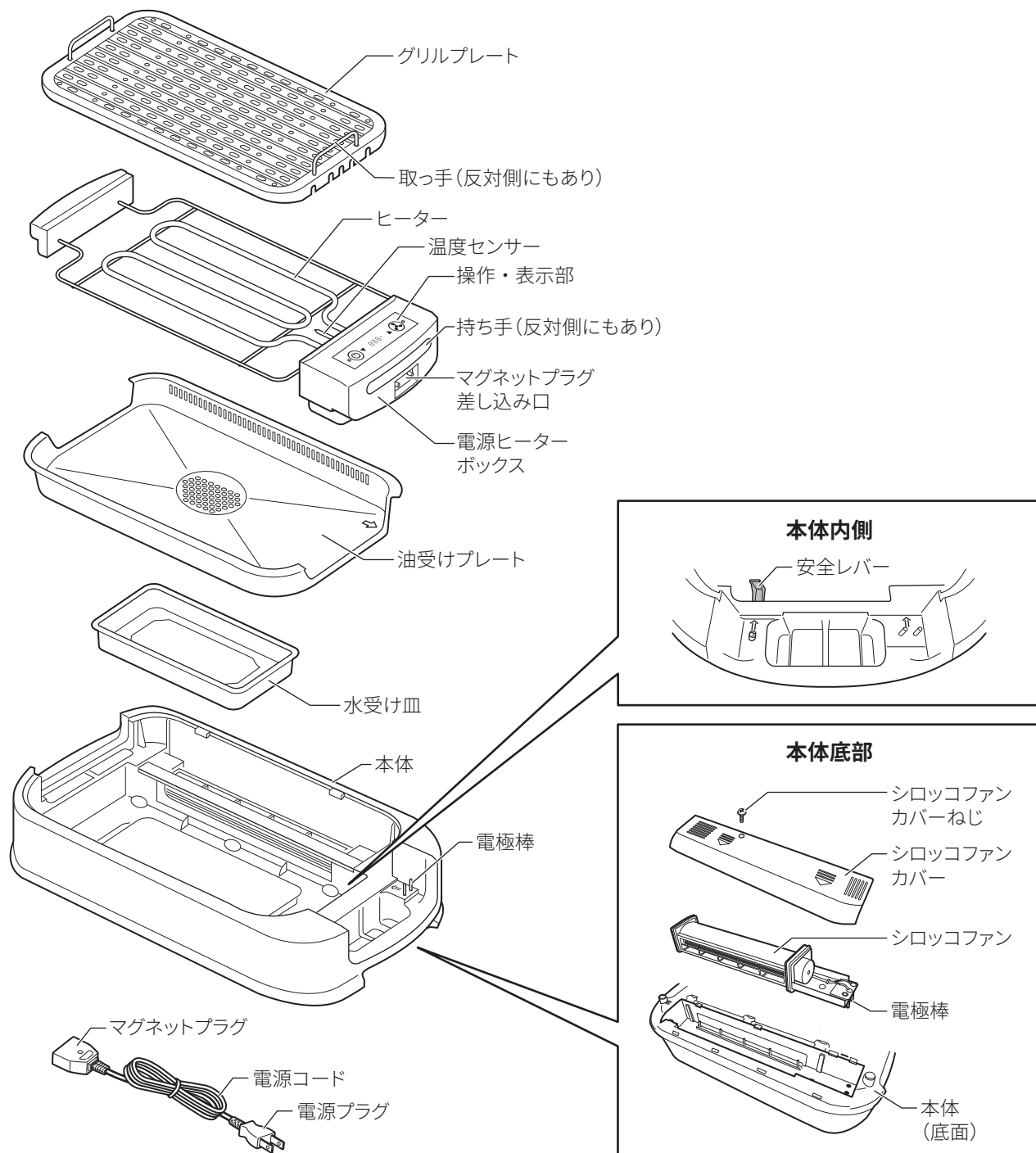

操作・表示部

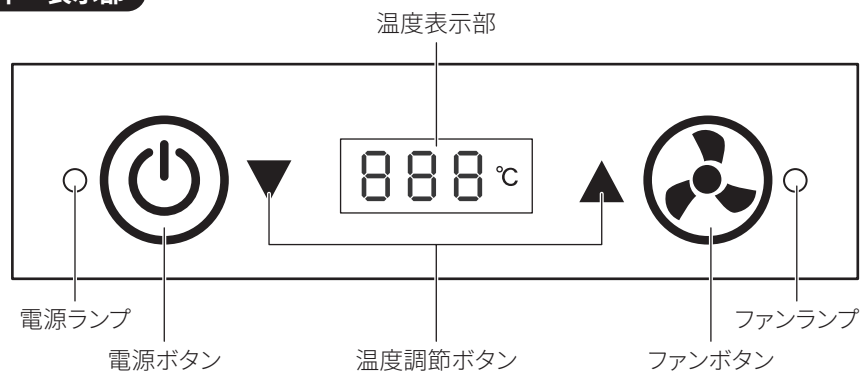

付属品

以下の付属品がすべて揃っているかご確認ください。

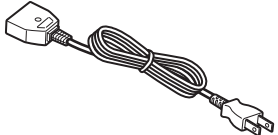
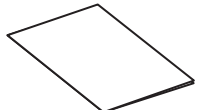
電源コード 【1本】		取扱説明書／保証書 (本書) 【1部】	
---------------	---	---------------------------	---

※ 本書に記載のイラストなどは説明のため、実際のものとは異なる場合があります。

※ 付属品のご注文は、お買い上げの販売店または弊社お客様サポートセンターにご連絡ください。

使いかた

①ご注意

- ・ ご使用前に必ず緩衝材や袋などは取り外してください。そのまま使用すると火災の原因になります。
- ・ ご使用前に、部品を取り外して洗浄してください。(⇒ 10ページ参照)
- ・ 本体の下や周りに燃えやすいもの・熱に弱いものがないか確認してからご使用ください。
- ・ 本体の下に耐熱マットなどを敷き、平らな場所でご使用ください。

お知らせ

- ・ はじめてお使いになるときは、塗料などのおいがしたり煙が出ることがありますが、故障ではありません。ご使用にともない消えていきますので安心してご使用ください。
- ・ 本製品は使用開始から約 90分経過すると、安全装置が作動して自動で電源が切れます。
- ・ 使用中にきしみ音や「カチカチ」という音がする場合がありますが、故障ではありません。
- ・ 調理物によってはグリルプレートに色が残る場合があります。

1 本体からグリルプレート、電源ヒーターボックス、油受けプレート、水受け皿を取り外す

①ご注意

- ・ 本体内側にある安全レバーを損傷させないように十分ご注意ください。安全レバーが破損すると電源が入らなくなります。

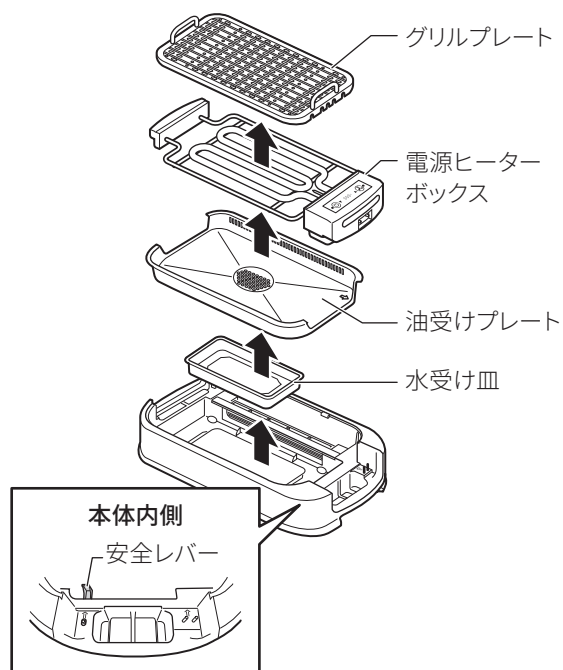

使いかた(つづき)

2 ご購入後はじめてお使いになるときは各部品を洗浄し、十分乾燥させる

※ ご購入後 2 回目以降のご使用の場合は、手順 3 へ進んでください。

グリルプレート、油受けプレート、水受け皿を洗ってください。

※ 電源ヒーターボックスは水洗いできません。

※ 「お手入れのしかた」(→ 11 ページ参照)

3 水受け皿に水を入れる

水受け皿の内側にある MAX ライン以上に水を入れしないでください。

※ MIN ライン以下、あるいは MAX ライン以上にならないようご注意ください。

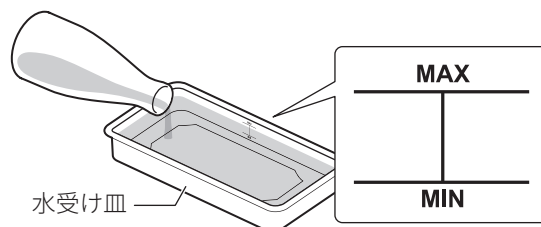

① ご注意

- ・ 必ず水受け皿に水を入れてください。火災・故障・異臭などの原因になります。

4 水受け皿、油受けプレートを取り付ける

本体の溝に合わせて水受け皿を取り付け、油受けプレートと本体の矢印が合うように取り付けます。

※ 油受けプレートを誤った向きで取り付けた場合、次の手順で電源ヒーターボックスが取り付けられませんのでご注意ください。

※ 本体内部に水をこぼさないようご注意ください。

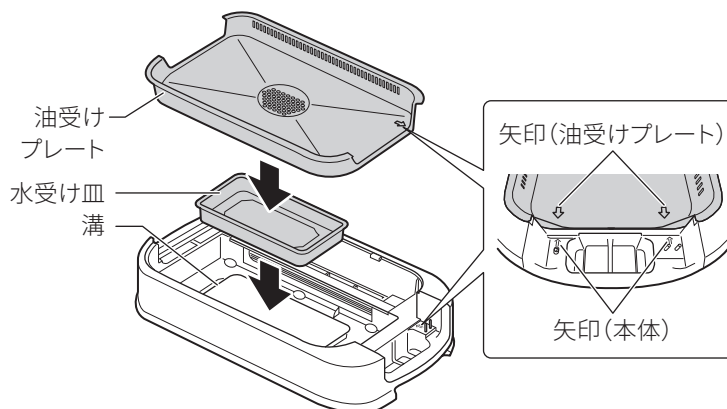

5 電源ヒーターボックスの持ち手を両手で持って取り付ける

電源ヒーターボックス底部にある穴を本体の電極棒に差し込むようにして、上から真っ直ぐ下ろして取り付けます。

① ご注意

- ・ ヒーターを直接持たないでください。変形や故障の原因になります。

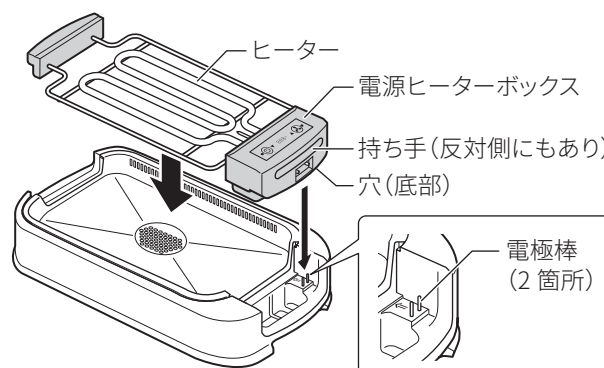

6 グリルプレートの取っ手を両手で持って取り付ける

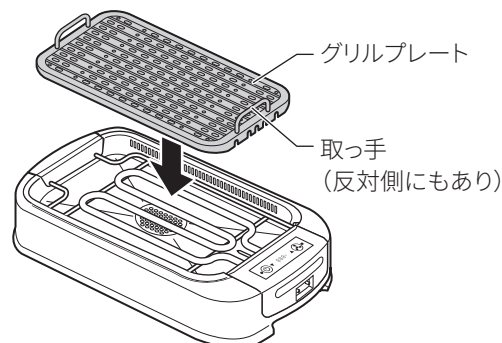

使いかた(つづき)

7 本体のマグネットプラグ差し込み口に電源コードのマグネットプラグを差し込み、電源プラグをコンセントに接続する

「ピッ」と音が鳴って温度表示部が一度点灯し、その後電源ランプが点滅します。

※ すべての部品を正しく取り付けてください。正しく取り付けられていないと電源が入りません。

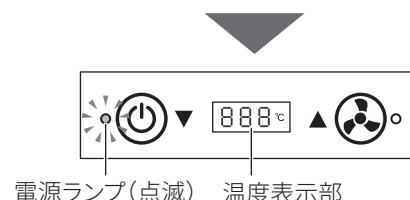
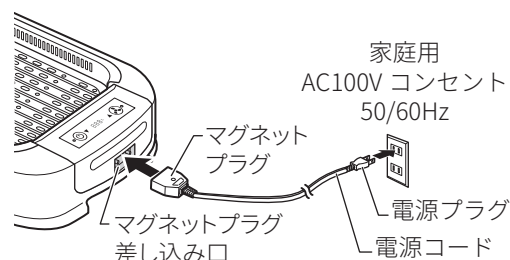

8 グリルプレートに油などを薄く塗る

余分な油などはキッチンペーパーで拭き取ってください。

9 電源ボタンを押して電源を「入」にする

「ピッ」と音が鳴って電源ランプが点滅から点灯に切り替わり、温度表示部に「---」と表示されます。

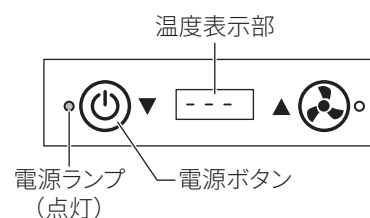

10 温度調節ボタンを押して、温度を設定する

▲ボタンで温度が上昇し、▼ボタンで温度が低下します。設定温度を選ぶと設定温度が点滅し、カチッと音がして点灯に切り替わります。

※ 約5分程度予熱をしてください。

設定できる温度

100°C、120°C、160°C、180°C、200°C、230°C

①ご注意

- 本製品は使用開始から約90分経過すると、安全装置が作動して自動で電源が切れます。

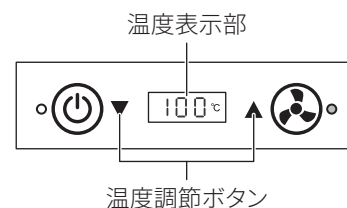

例：設定温度 100°Cの場合

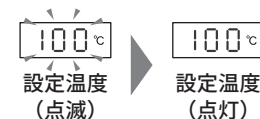

11 ファンボタンを押して、ファンを運転する

ファンランプが点灯し、本体内部のファンが回転します。押すたびに運転/停止が切り替わります。

お知らせ

- 電源プラグがコンセントに接続されていれば、電源が「切」のときでもファンを運転できます。調理後の煙が気になる場合などに、ファンのみで運転することができます。
- ご使用の際は吸煙のため、ファンを運転させることをおすすめします。

①ご注意

- 本製品はすべての煙を吸煙できるものではありません。食材によっては煙が多く出る場合があります。

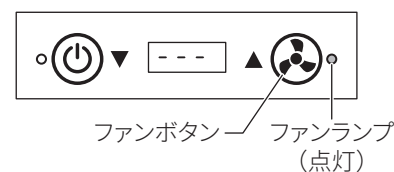

使いかた(つづき)

12 設定温度に達したら、食材をグリルプレートの上に置いて調理する

①ご注意

- 本製品は使用開始から約90分経過すると、安全装置が作動して自動で電源が切れます。継続して使用する際は再度電源を入れてください。
- 使用中や使用直後は本製品が高温になっていますので、絶対に触ったり手や顔を近づけたりしないでください。
- 調理の際は金属製の調理器具を使用せず、プラスチック製やゴム製のものを使用してください。グリルプレートにキズが付く原因になります。

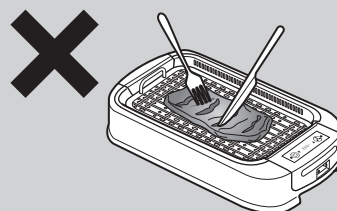

- グリルプレートと食材の間にアルミホイルなどを敷いて調理しないでください。火災・故障の原因になります。

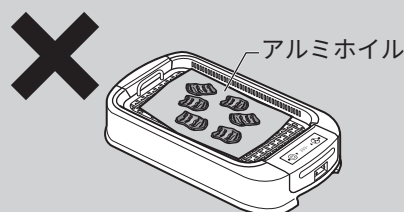

13 調理後は電源を切り、電源プラグをコンセントから抜く

①ご注意

- 調理後は必ずお手入れをしてください。残った料理をそのままにすると、コーティングがはがれたり金属部分のサビの原因になります。
- 使用中、使用直後しばらくは本体やグリルプレートが熱くなっているため手を触れないでください。
- お手入れは本体やグリルプレートなどが冷めてからおこなってください。

お手入れのしかた

		警告	本体や電源ヒーターボックス、シロココファンを水につけたり、水をかけたりしない
		水ぬれ禁止	ショート・感電の原因になります。

		注意	お手入れの際は、安全のため電源プラグをコンセントから抜いておこなう
		電源プラグを抜く	火災・感電の原因になります。

①ご注意

- お手入れは必ず電源を切って電源プラグをコンセントから抜き、本体、電源ヒーターボックス、グリルプレートが冷めてからおこなってください。
- ご使用後は必ず毎回お手入れをしてください。お手入れ後は箱などに収納し、湿気の少ない所に保管してください。
- シンナー・ベンジン・みがき粉・金属たわしなどは絶対に使用しないでください。変形・変色・キズなどの原因になります。
- 電源ヒーターボックス・シロココファンは水洗いできません。絶対に水につけたり、水をかけたりしないでください。
- 食器洗浄機や食器乾燥機、熱湯などは使用しないでください。

- お手入れの際は、本体からグリルプレート、電源ヒーターボックス、油受けプレート、水受け皿を取り外してください。「使いかた」(→7ページ参照)

お手入れのしかた(つづき)

グリルプレート

使い捨てのペーパータオルなどで調理カスを拭き取ってから、スポンジややわらかい布を使用して食器用中性洗剤で丸洗いしてください。

洗ったあとは、乾いたやわらかい布で拭き取って水分をしっかりと拭き取り、十分に乾かしてください。

①ご注意

- ・ グリルプレートの裏面についた汚れや異物は、きれいに除去してください。
- ・ 防錆と熱効率の低下を防ぐため、グリルプレートをぶつかけたりして傷つけないでください。
- ・ 金属製のタワシやヘラ、ナイフなどの硬いものや尖ったものでこすらないでください。また、研磨剤、研磨剤入り洗剤を使用しないでください。
- ・ 熱湯などは使用しないでください。変形・変色の原因になります。

油受けプレート・水受け皿

スポンジややわらかい布を使用して食器用中性洗剤で丸洗いしてください。

洗ったあとは、乾いたやわらかい布で拭き取って水分をしっかりと拭き取り、十分に乾かしてください。

電源ヒーターボックス

水をよくしぼったやわらかい布で拭き取ってください。汚れが落ちにくいときは、薄めた食器用中性洗剤を含ませた布で拭いたあと、洗剤が残らないようかたくしぼった布などで水拭きしてください。最後に乾いたやわらかい布で拭き取ってから、十分に乾かしてください。

①ご注意

- ・ 電源ヒーターボックスは水洗いできません。絶対に水につけたり、水をかけたりしないでください。
- ・ 電源ヒーターボックスについた汚れや異物は、きれいに除去してください。

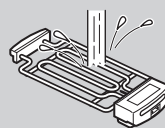

× 水洗い
できません

本体

水をよくしぼったやわらかい布で拭き取ってください。汚れが落ちにくいときは、薄めた食器用中性洗剤を含ませた布で拭いたあと、洗剤が残らないようかたくしぼった布などで水拭きしてください。最後に乾いたやわらかい布で拭き取ってから、十分に乾かしてください。

※ 汚れがひどく本体を水洗いしたい場合は、必ず本体底部のシロッコファンを取り外してください。

(取り外しかたは次ページを参照してください)。

①ご注意

- ・ 本体の耐熱ゴムパッキンは外さないでください。耐熱ゴムパッキンがないと本体が高温になり、破損・変形の原因になります。

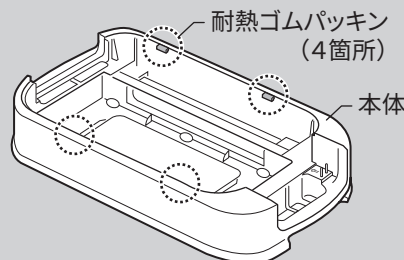

お手入れのしかた(つづき)

シロッコファンのお手入れ



シロッコファンのお手入れの際は、必ず手袋をする
銅板の切り口や角でけがをするおそれがあります。

1 本体からグリルプレート、電源ヒーターボックス、油受けプレート、水受け皿を取り外す

※「使いかた」(→ 7ページ参照)

2 本体を裏返し、底部にあるシロッコファンカバーねじ1本を外す

※ プラスドライバーは付属しておりません。
市販のものをご使用ください。

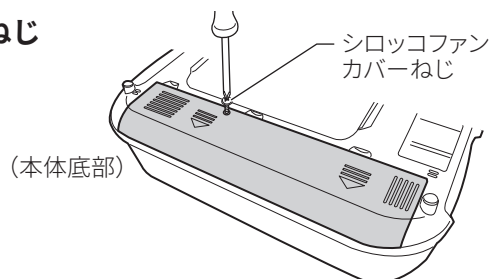

3 シロッコファンカバーを取り外す

左右2箇所(溝)付近に指を当て、矢印の方向にスライドさせて取り外します。

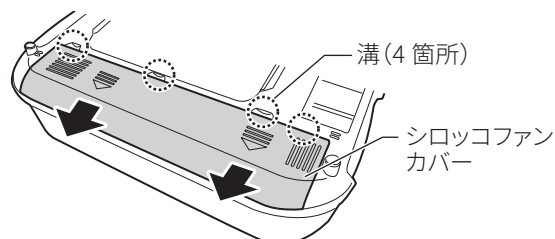

4 シロッコファンの右図部分を両手で持ち、水平に引き上げて取り外す

※ 電極棒を曲げたり変形させないようにご注意ください。
※ 落としたり強い衝撃を与えないでください。変形や故障の原因になります。
※ モーターや配線に触れたり、無理な力を加えたりしないでください。

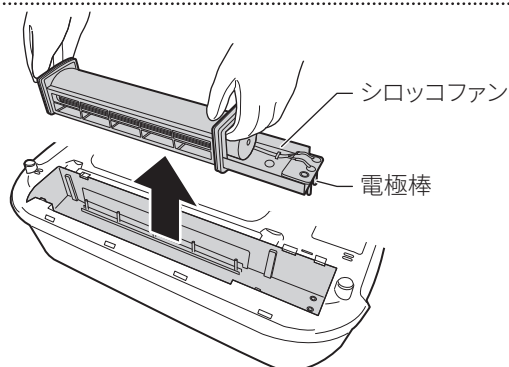

5 シロッコファンの汚れを取り除き、よく乾燥させる

水をよくしぼったやわらかい布で汚れを拭き取ってください。
そのあと、乾いたやわらかい布でから拭きして水分をしっかりと拭き取り、十分に乾燥させてください。

※ 羽根のすき間など狭い箇所の汚れは綿棒などをご使用ください。



6 本体底面にシロッコファンを取り付ける

シロッコファンの電極棒を本体の電極棒差し込み穴に合わせて取り付けます。

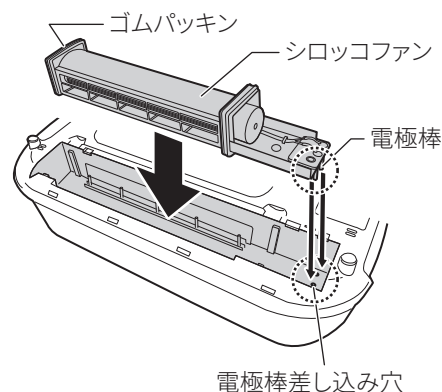

①ご注意

- 電極棒を曲げたり変形させないようにご注意ください。故障の原因になります。
- シロッコファンの取り外しやお手入れの際にゴムパッキンがずれたり外れたりする場合があります。取り付け前にゴムパッキンがきちんと取り付けられているか確認してください。ゴムパッキンが正しく取り付けられていない状態で使用すると、異音や振動の原因になります。
- 落としたり衝撃を加えたりしないでください。故障の原因になります。

お手入れのしかた(つづき)

7 本体底面にシロッコファンカバーを取り付ける

シロッコファンカバーの4箇所のツメと本体の溝の位置を合わせ、矢印の方向にスライドさせて取り付けます。

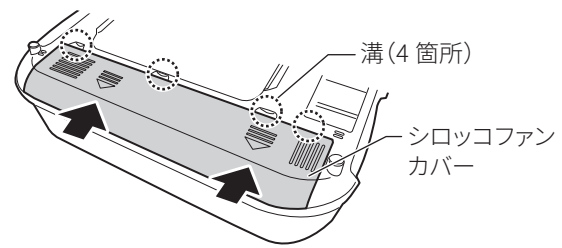

8 シロッコファンカバーねじ1本を取り付ける

※ プラスドライバーは付属していません。
市販のものをご使用ください。

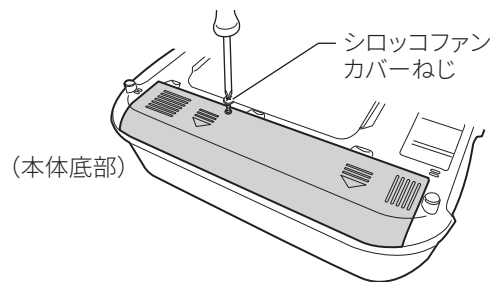

困ったときは

使用方法を間違えると、次のような症状が起こり、故障と思われることがあります。修理を依頼される前に、下表で確認してください。それでも症状が改善されない場合はお買い上げの販売店、または弊社お客様サポートセンター (→裏表紙) までお問い合わせください。

症状	考えられる原因	対処方法
電源が入らない グリルプレートが熱くならない	<ul style="list-style-type: none"> マグネットプラグが外れている。 電源プラグが抜けている。 電源が入っていない。 温度設定をおこなっていない。 使用中に電源が切れる。 電源ヒーターボックスが本体にきちんと取り付けられていない。 	<ul style="list-style-type: none"> マグネットプラグをマグネットプラグ差し込み口にしっかりと差し込んでください。 電源プラグをコンセントにしっかりと差し込んでください。 電源ボタンを押して電源を入れてください。 温度調節ボタンを押して温度を設定してください。 本製品は使用開始から約90分経過すると、安全装置が作動して自動で電源が切れます。継続して使用する際は、再度電源を入れてください。 電源ヒーターボックスをきちんと本体に取り付けてください。
電源プラグが異常に熱くなる	<ul style="list-style-type: none"> コンセントがゆるくなっている。 	<ul style="list-style-type: none"> コンセントにゆるみがないか、確認してください。
調理物がひどく焦げる	<ul style="list-style-type: none"> グリルプレートが汚れている。 	<ul style="list-style-type: none"> グリルプレートをお手入れしてください。
使用中にカチカチと音がする	<ul style="list-style-type: none"> 熱膨張によるものです。 温度調節によるものです。 	<ul style="list-style-type: none"> 故障ではありません。そのままお使いください。 故障ではありません。そのままお使いください。
煙を吸引しない	<ul style="list-style-type: none"> シロッコファンに汚れが溜まっている。 高温で長時間運転している。 使用中に電源が切れる。 	<ul style="list-style-type: none"> シロッコファンをお手入れしてください。 高温で焼き続けると油煙量が多くなりすぎて吸煙効率が低下する場合があります。 本製品は使用開始から約90分経過すると、安全装置が作動して自動で電源が切れます。継続して使用する際は、再度電源を入れてください。

おもな仕様

品名	吸煙グリル
品番	EHP-CSL1
定格電圧	AC100V 50-60Hz
消費電力	1200W
安全装置	サーモスタット
温度設定	100°C、120°C、160°C、180°C、200°C、230°C
電源コード長	約 1.0m
外形寸法	約 500 (W) × 300 (D) × 130 (H) mm
質量	約 4.7kg (グリルプレートセット時)
材質	本体：PP グリルプレート：アルミ鋳造 (ふっ素コーティング加工)
同梱品	グリルプレート、本体、油受けプレート、水受け皿、電源ヒーターボックス、電源コード、取扱説明書/保証書
製造国	中国

- ※ 外観および仕様は改良のため予告なく変更することがあります。
- ※ 本製品は日本国内でご使用いただくために設計・製造されたものです。

保証書

品名	吸煙グリル	品番	EHP-CSL1
お客様	お名前 様		
	ご住所 〒□□□-□□□□		
	お電話		
お買い上げ日		20□□年□□月□□日	
保証期間		お買い上げ日から 本体1年間	
販売店	店名		
	住所		
	電話		

保証規定

本書は、本書記載内容で無料修理をおこなうことをお約束するものです。保証書に記載の「保証期間」中に故障が発生した場合は、本製品と本書をご持参のうえ、お買い上げの販売店に修理をご依頼ください。所定記入欄が空白のままですと、本書は有効になりません。記入のない場合は直ちにお買い上げの販売店へお申し出ください。

- お客様にご記入いただいた保証書の内容は、保証期間内のサービス活動および安全点検活動のために利用させていただきます場合がございますのでご了承ください。
- 本書は再発行いたしませんので紛失しないよう大切に保管してください。

無料修理規定

1. 取扱説明書の注意書きに従った正常な使用状態で、保証期間内に故障した場合は、弊社が無料修理いたします。
 2. ご転居、ご贈答品などでお買い上げの販売店に修理依頼ができない場合には、取扱説明書に記載してあります弊社お客様サポートセンターにご相談ください。
 3. 保証期間内でも次のような場合には有料修理となります。
 - (イ) 使用上の誤りや不当な修理、改造による故障および損傷。
 - (ロ) お買い上げ後の転倒、取り付け場所の移動、輸送、落下などによる故障および損傷。
 - (ハ) 火災、地震、風水害、ガス害、落雷、その他天災地変、公害や異常電圧その他の外部要因による故障および損傷。
 - (ニ) 一般家庭用以外（例えば業務用の長時間使用、車両、船舶への搭載）に使用された場合の故障および損傷。
 - (ホ) 本書のご提示がない場合。
 - (ヘ) 本書にお買い上げ年月日、お客様名、販売店名の記入がない場合、あるいは字句を書き換えられた場合。
 - (ト) 譲渡、転売、中古販売、オークションなどにて入手された場合。
 4. 本書は日本国内においてのみ有効です。This warranty is valid only in Japan.
- ※ この保証書は本書で明示した期間、条件のもとにおいて無料修理をお約束するものです。したがってこの保証書によってお客様の法律上の権利を制限するものではありません。保証期間経過後の修理などについてご不明の場合は、弊社お客様サポートセンターまたはお買い上げの販売店にお問い合わせください。

- 本製品以外に間接の損害が生じた場合、不具合の原因が本製品であっても補償は致しかねます。

アフターサービス

- 万一、本体を落したり、破損した場合は、点検修理を依頼してください。(有料)
- 本製品は家庭用です。業務用としては使用しないでください。
- 本製品以外に間接の損害が生じた場合、不具合の原因が本製品であっても補償は致しかねます。

保証書

本製品には保証書が付いています。
保証書はお買い上げの販売店で「販売店名・お買い上げ日」などの記入をご確認のうえ、内容をよくお読みいただいたあと、大切に保管してください。保証期間はお買い上げ日より1年間です。

修理を依頼するとき

保証期間中は

商品に保証書を添えてお買い上げの販売店にご持参ください。保証書の記載内容にしたがって無料修理いたします。

保証期間が過ぎているときは

弊社お客様サポートセンターまたはお買い上げの販売店にお問い合わせください。

補修用性能部品の保有期間

本製品の補修用性能部品の保有期間は製造打ち切り後5年です。

※ 補修用性能部品とは、その製品の機能を維持するために必要な部品です。

アフターサービスについてご不明の場合

アフターサービスについてご不明の場合には、弊社お客様サポートセンターまたはお買い上げの販売店にお問い合わせください。

長年ご使用の吸煙グリルの点検を！

こんな症状はありませんか？

- 電源プラグ、電源コード、本体が異常に熱い。
- 電源プラグや電源コードを動かすと通電したりしなかったりする。
- その他の異常・故障がある。



ご使用中止！！

故障や事故防止のため、コンセントから電源プラグを抜いて、必ず弊社お客様サポートセンターまたはお買い上げの販売店に点検・修理をご相談ください。

- お問い合わせの際は「製品名」・「品番」・「症状」をご確認のうえ、お伝えください。

製品名	吸煙グリル	品番	EHP-CSL1
-----	-------	----	----------

製品に関するお問い合わせは

株式会社アズマ
お客様サポートセンター フリーダイヤル **0120-00-8984**

受付時間 午前10時～午後5時(土・日・祝祭日および弊社指定休業日を除く)

- ・ 本書に記載された内容の一部または全部を弊社に無断で転載・改変・複写・複製することを禁じます。
- ・ 改良のため、製品の仕様や外観、および本書の内容を予告なく変更することがあります。

(輸入発売元) **株式会社アズマ** 〒336-0931 埼玉県さいたま市緑区原山3丁目2番10号