

ウォーターサイクリナー

品番: **LT-WCC25A**

取扱説明書

| | |
|--------------------------|----|
| ■安全上のご注意..... | 2 |
| ■使用上のご注意..... | 5 |
| ■各部のなまえ..... | 6 |
| ■付属品..... | 7 |
| ■ご使用前に..... | 8 |
| スティックの取り付け／取り外しかた..... | 8 |
| モップローラーの取り付け／取り外しかた..... | 9 |
| ■使いかた..... | 10 |
| 充電のしかた..... | 10 |
| タンクに水を入れる..... | 11 |
| モップ掃除をする..... | 12 |
| ■排水のしかた..... | 13 |
| ■お手入れのしかた..... | 14 |
| ご使用ごとのお手入れ..... | 14 |
| 定期的なお手入れ..... | 15 |
| ■困ったときは..... | 17 |
| ■おもな仕様..... | 18 |
| 廃棄について..... | 18 |
| ■保証書..... | 19 |
| 保証規定..... | 19 |
| ■アフターサービス..... | 20 |

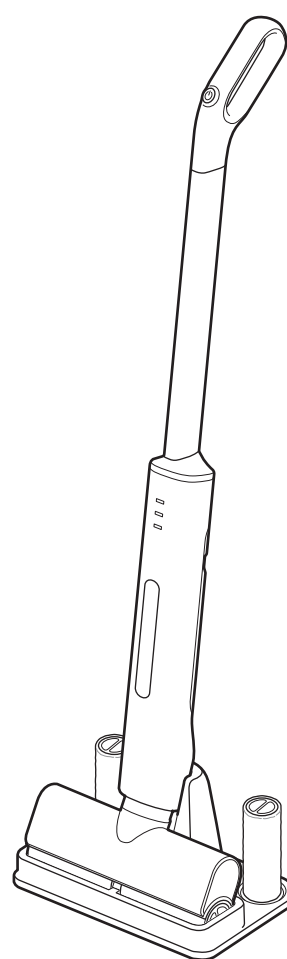

はじめにお読みください



このたびは弊社の製品をお買い上げいただきましてありがとうございます。
ご使用前に必ずこの取扱説明書をお読みにり、内容を十分理解されたうえ、正しくご使用ください。
お読みになったあとは、いつでも取り出せる所に大切に保管してください。

安全上のご注意



ご使用前に必ずこの取扱説明書をお読みになり、内容を十分理解されたうえ、正しくご使用ください。
お読みになったあとは、いつでも取り出せる所に大切に保管してください。

絵表示について







この「安全上のご注意」は、製品を安全に正しくご使用いただき、お使いになる人やほかの人々への危害や財産への損害を未然に防止するために、いろいろな絵表示をしています。内容をよく理解してから本文をお読みください。

| | |
|---|--|
|  警告 | この表示を無視して誤った取り扱いをすると、人が死亡または重傷を負う可能性が想定される内容を示しています。 |
|  注意 | この表示を無視して誤った取り扱いをすると、人が傷害を負う可能性が想定される内容、および物的損害の発生が想定される内容を示しています。 |







絵表示の例

| | | | | | |
|---|------------------------------|---|---------------------|---|-------------------------|
|  | 注意(警告を含む)を促す内容があることを告げるものです。 |  | 禁止の行為であることを告げるものです。 |  | 行為を強制したり指示する内容を告げるものです。 |
|---|------------------------------|---|---------------------|---|-------------------------|







一般的な注意事項

|  警告 | |
|---|--|
|  充電用ACアダプタを抜く | <p>異常・故障時には直ちに使用を中止する (異常状態の例)</p> <ul style="list-style-type: none"> ・異臭がする ・異音がする ・煙が出ている ・充電用ACアダプタ、充電用ACアダプタコードが異常に熱くなる ・充電用ACアダプタ、充電用ACアダプタコードを動かすと通電したりしなかったりする ・触れるとビリビリと電気を感じる <p>このようなときはすぐに電源を切り、販売店または弊社お客様サポートセンターに修理をご依頼ください。お客様による修理は危険ですので絶対におやめください。</p> |
|  分解禁止 | <p>機器を分解しない 火災・感電の原因になります。</p> |
|  分解禁止 | <p>お客様自身による修理・改造はしない 感電の原因になります。本製品の点検・修理は販売店または弊社お客様サポートセンターにご依頼ください。</p> |
|  注意 | |
|  禁止 | <p>本書に記載以外の用途や方法で使用しない けが・事故の原因になります。</p> |
|  禁止 | <p>業務用として使用しない 本製品は一般家庭における使用を想定した製品です。業務用途では絶対に使用しないでください。</p> |









充電用ACアダプタ・充電用ACアダプタコードについて















|  警告 | |
|---|--|
|  ぬれ手禁止 | <p>ぬれた手で充電用ACアダプタを抜き差ししない 火災・感電の原因になります。</p> |
|  禁止 | <p>充電用ACアダプタ・充電用ACアダプタコードを加工したり、重いものを載せたり、加熱したり、無理に曲げたり、ねじったり、引っ張ったりしない 火災・感電の原因になります。</p> |
|  禁止 | <p>表示された電源電圧、交流 100V以外の電圧で使用しない 火災・感電の原因になります。</p> |
|  必ず守る | <p>充電用ACアダプタは定格 15Aのコンセントを単独で使用する 火災・感電の原因になります。</p> |
|  禁止 | <p>延長コードなどを使用しない 火災・感電の原因になります。</p> |
|  禁止 | <p>充電用ACアダプタ・充電用ACアダプタコードが傷んだら(芯線の露出、断線など)販売店または弊社お客様サポートセンターに交換を依頼する(有料) そのまま使用すると火災・感電の原因になります。</p> |

安全上のご注意(つづき)

| ⚠ 注意 | |
|---|--|
|  必ず守る | 充電用ACアダプタは奥まで確実に差し込み、固定されていることを確認する 火災・感電の原因になります。 |
|  禁止 | 充電用ACアダプタを抜くときは、充電用ACアダプタコードを引っ張らない 感電・故障の原因になります。 |
|  禁止 | 充電用ACアダプタ・充電用ACアダプタコードを発熱器具に近付けない コードの被覆が溶けて、火災・感電の原因になります。 |
|  必ず守る | 充電用ACアダプタのホコリや汚れは、定期的に乾いた布で拭き取る ホコリなどが付着すると火災の原因になります。 |
|  必ず守る | 充電端子を抜き差しするときは、必ず根元部分を持って抜き差しする 感電・故障の原因になります。 |
|  必ず守る | 充電が終わったら充電用ACアダプタを抜く 過充電などバッテリーの劣化を早める原因になります。 |

使用方法について

| ⚠ 警告 | |
|--|--|
|  禁止 | 直射日光の当たる所や自動車内など高温になる場所に放置しない 火災・故障の原因になります。 |
|  水ぬれ 禁止 | 本製品や充電用ACアダプタを水に浸けたり、水をかけたりしない ショート・感電・故障の原因になります。 |
|  水ぬれ 禁止 | 水まわりや風呂場など水のかかる場所では絶対に使用しない ショート・感電・故障の原因になります。 |
|  禁止 | 火気のそばや、可燃性、引火性のあるガス・液体の近くで使用しない 火災の原因になります。 |
|  禁止 | 付属の充電用ACアダプタをほかの製品で使用しない 火災・感電・故障の原因になります。 |
|  禁止 | 付属の充電用ACアダプタ以外で充電しない 発火・故障の原因になります。 |
|  禁止 | スティック接続部や充電端子差し込み口にヘアピンなどの金属物を入れたり接触させない 感電・ショート・故障・けがの原因になります。 |
|  禁止 | 感染症の疑いがある汚れや吐しゃ物などの清掃はしない 故障や感染症の原因になります。 |



| ⚠ 注意 | |
|---|--|
|  禁止 | 本製品を油煙や湯気の当たる場所、温度の高くなる場所や発熱器具のそばに置かない 故障の原因になります。 |
|  禁止 | 本製品をぶついたり、落としたり、強い衝撃をあたえない 故障・破損の原因になります。 |
|  禁止 | 子どもだけで使用したり、手の届く所で充電や保管をしない けが・事故の原因になります。 |
|  禁止 | 充電用ACアダプタコードを束ねた状態で充電しない コードが破損し、火災・感電の原因になります。 |
|  必ず守る | 使用時は必ずタンクを取り付ける 故障の原因になります。 |
|  禁止 | ヘッド部を強く押さえつけたり、モップローラーの回転を無理やり止めない 故障や清掃面をキズつける原因になります。 |
|  必ず守る | 自走式のため、使用中はハンドルをしっかりと握る けが・事故の原因になります。 |
|  禁止 | 回転中のモップローラーに手を触れたり、髪の毛などを近づけない けが・事故の原因になります。 |
|  禁止 | 破損したモップローラーは使わない 故障や破損の原因になります。 |
|  禁止 | 機器に乗らない 倒れたり、こわれたりしてけがの原因になります。とくに小さなお子様のいるご家庭ではご注意ください。 |
|  禁止 | 可燃物を上に載せたり、覆ったり、熱がこもるような状態で充電したり使用しない 発熱・破裂・発火の原因になります。 |
|  禁止 | 満充電時の使用時間が極端に短くなった場合は使用しない バッテリーには寿命があります。使用時間が短くなったまま継続して使用すると、発熱・破裂・発火の原因になります。 |
|  禁止 | 湿気やホコリの多い場所に置かない 火災・感電・故障の原因になります。 |
|  必ず守る | スティックを取り付けるときは接続部で指などを挟まないように注意する けがの原因になります。 |
|  必ず守る | 本製品を使用する前に必ず清掃面のゴミやホコリ、砂、ガラス片などを取り除く 故障や清掃面をキズつける原因になります。 |

安全上のご注意(つづき)



使用方法について(つづき)



| ⚠ 注意 | |
|--|---|
|  禁止 | カーペットの清掃には使用しない 故障の原因になります。 また、シミが付いてしまう可能性のあるものへ使用する場合は、事前に目立たない所でお試しいただいてからご使用ください。 |
|  禁止 | ぬれたままのモップローラーをつけた状態で洗淨・収納ベース以外の場所に置かない シミや変色などの原因になります。 |
|  必ず守る | 耐水性のある床で使用する シミや変色などの原因になります。 耐水性が不明な場合は、床材メーカーに確認してください。 |
|  充電用ACアダプタを抜く | 充電後は必ず充電用ACアダプタをコンセントから抜く 火災や発火の原因になります。 |
|  禁止 | 凍結する所に保管しない 故障・破損の原因になります。 |
|  必ず守る | 必ず専用のモップローラーを使用する 故障の原因になります。 |
|  必ず守る | モップローラーに異物などが絡まったらすぐに電源を切り、使用を中止する 故障の原因になります。 |
|  禁止 | スプレー(殺虫剤、整髪料、潤滑油など)をかけない 火災の原因になります。 |
|  禁止 | タンクに洗剤など水以外のものを入れない 故障の原因になります。 |
|  禁止 | 本製品を斜め、逆さま、横向きなどにしない 水漏れし、故障などの原因になります。 |
|  必ず守る | タンクの満水ラインを超えないように注意する 水漏れの原因になります。 とくに汚水タンクはこまめに排水するようにしてください。 |

お手入れについて

| ⚠ 注意 | |
|--|--|
|  必ず守る | お手入れの際は、必ず充電用ACアダプタをコンセントから抜き、電源「切」の状態でおこなう 感電・故障の原因になります。 |
|  禁止 | お手入れの際、酸性・アルカリ性の洗剤、溶剤(シンナー・ベンジンなど)、みがき粉、金属たわしなどは使用しない 変形・変色・キズなどの原因になります。 |

内蔵バッテリーの取り扱いについて

| ⚠ 警告 | |
|---|--|
|  禁止 | 内蔵バッテリーが液漏れした場合は液に触れない、また、液が目の中に入らないようにする 液が付着した場合、失明やけが、皮膚の炎症の原因になります。万一目に入ったときは直ちに水道水で洗い流し、医師の診察を受けてください。 |
|  禁止 | 本製品を火の中に入れない 火中に投げたり、加熱しないでください。破裂や発火の原因になります。 |

| ⚠ 注意 | |
|--|---|
|  必ず守る | 定期的に充電する 内蔵バッテリーの電池性能の劣化を防ぐため、完全に放電する前に充電してください。 |
|  必ず守る | 本製品を廃棄するときは、各地方自治体の条例に従う 条例の内容については、各地方自治体にお問い合わせください。本製品には、リチウムイオン電池(Li-ion)が使われています。 |

使用上のご注意

- 本製品は一般家庭における使用を想定した製品です。業務用途では使用しないでください。また、掃除以外の目的には使用しないでください。
- 付属品以外のものを取り付けて使用しないでください。
- 本製品が破損したとき、また本製品に異常を感じたときは、直ちに使用を中止してください。
- お客様の不注意による破損・故障・けが・事故・火災に対する責任は負いかねますのでご了承ください。
- 本書に記載の無い目的や方法での使用、および指示が守られない場合は、弊社は一切の責任を負いかねます。
- ご使用の際は、給水口ふた、排水口ふたがしっかりと閉まっていることを確認してください。水漏れによる故障や、周囲をぬらしたり汚損する原因になります。
- 冬場や寒冷地では、使用後に必ずタンク内に残った水を排水してください。また凍結するおそれのある所では保管しないでください。
- 本製品を斜めや、逆さま、横向きなどにしないでください。水漏れし、故障などの原因になります。

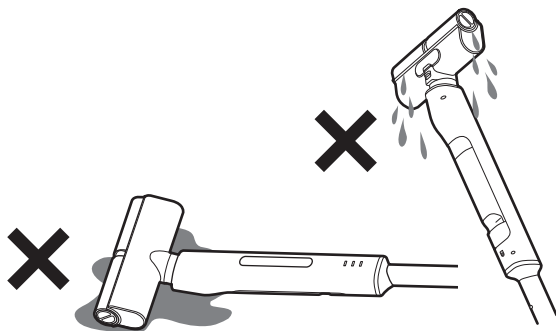

①ご注意

- 本製品はゴミを吸引することを目的とした製品ではありません。事前に掃除機などで清掃面のゴミやホコリ、砂、ガラス片などを取り除いてからご使用ください。

リチウムイオン電池に関する注意事項

- 本製品はリチウムイオン電池を使用していますので、充電してご使用ください。また、廃棄の際には各自自治体の区分に従って廃棄してください。
- 高温状態での充電・放電、保管はバッテリーの劣化を早めます。車の中や直射日光の当たる場所、暖房器具の近くなどに本製品を置かないでください。
- バッテリーの劣化防止のため、長時間使用しない場合は満充電の状態や高温多湿を避けて保管してください。
- 長期間放置しておくことと自己放電により電圧が低下します。ご使用前に必ず充電をおこなってください。
- 正しく充電をおこなっても使用時間が著しく短い場合は、バッテリーの劣化による寿命が考えられますので、新しい製品をお求めください。

各部のなまえ

正面

背面

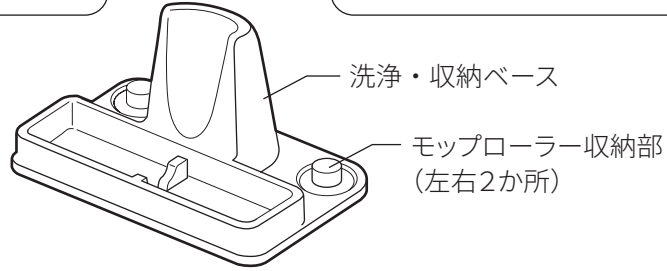
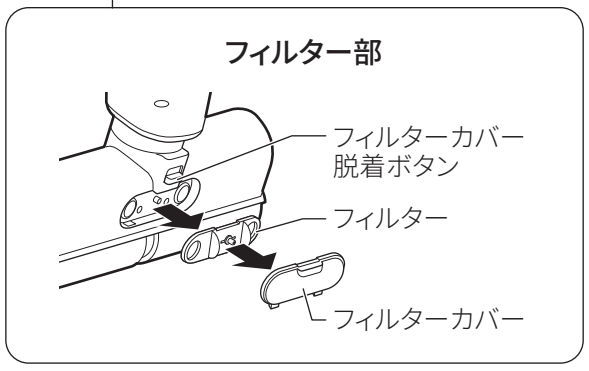
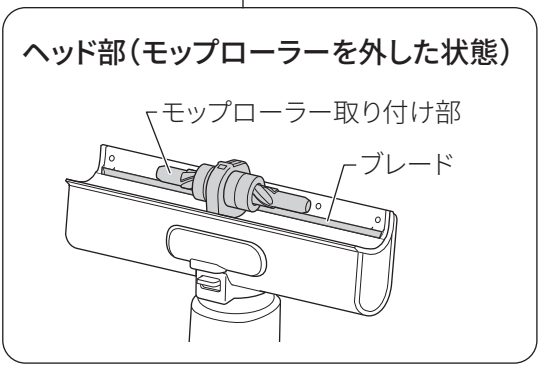
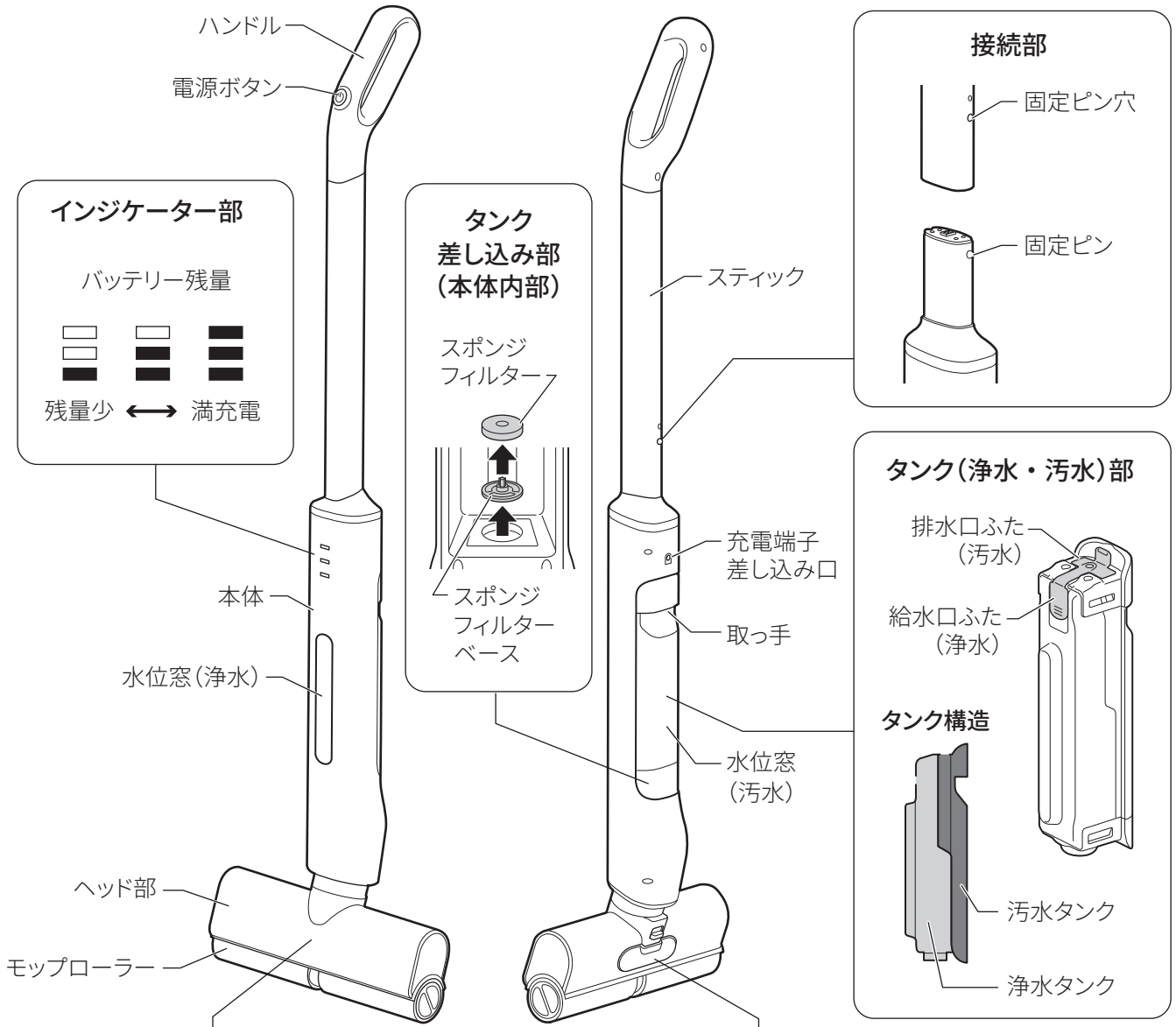

付属品

以下の付属品がすべて揃っているかご確認ください。

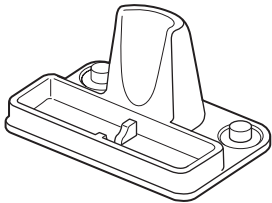
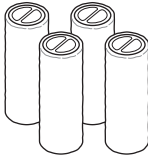
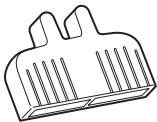
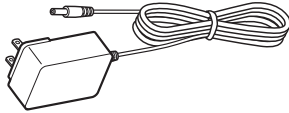
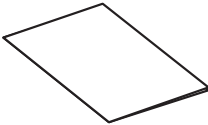
| | |
|--|---|
|  |  |
| 洗浄・収納ベース【1個】 | モップローラー【4個】 ※ 2個は本体に装着済み |
|  |  |
| モップローラー取り付け／取り外し器具【1個】 | 充電用ACアダプタ【1個】 |
|  | |
| 取扱説明書／保証書（本書）【1部】 | |

※ 本書に記載のイラストは説明のため、実際のものとは異なる場合があります。

ご使用前に

スティックの取り付け／取り外しかた

⚠️ ご注意

- ・ 取り付け／取り外しの際は、必ず電源が「切」の状態でおこなってください。
- ・ 付属の部品以外は使用しないでください。破損や故障などの原因になります。

本体をまっすぐ立て、スティックを本体に差し込む

本体背面にある固定ピンを指で少し押し込みながらスティックを差し込み、「カチッ」と音がして固定ピン穴にはまるまで差し込みます。

⚠️ ご注意

- ・ スティックを差し込む際に、指などを挟まないようご注意ください。

スティックを取り外すとき

固定ピンを押し込むようにしながら、スティックを真っ直ぐ上に引き抜いて取り外します。

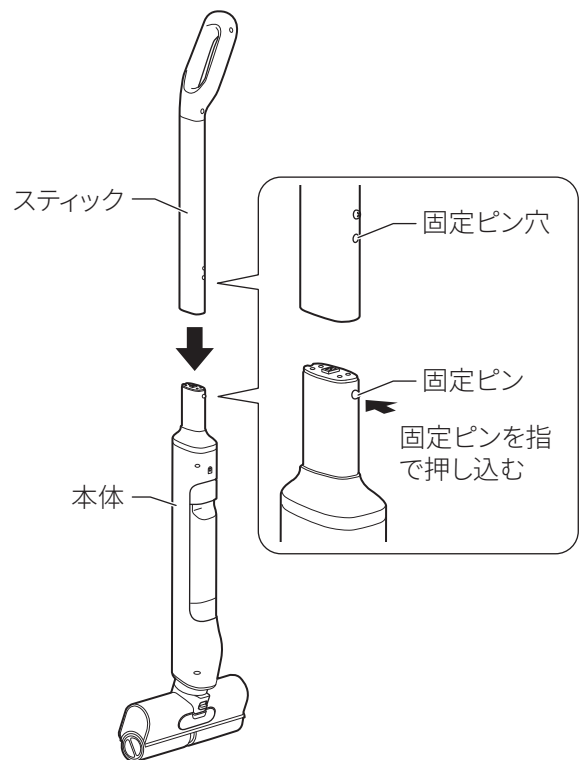

ご使用前に(つづき)

モップローラーの取り付け／取り外しかた

①ご注意

- 取り付け／取り外しの際は、必ず電源が「切」の状態でおこなってください。
- 付属の部品以外は使用しないでください。破損や故障などの原因になります。

モップローラーを、ヘッド部に取り付ける

本体のモップローラー取り付け部の色とモップローラーの軸の色を合わせて、モップローラーを止まる所まで差し込みます。

付属のモップローラー取り付け／取り外し器具をモップローラーのつまみに差し込み、それぞれ矢印の方向に回転させながら止まるまでしっかりと押し込んでください。

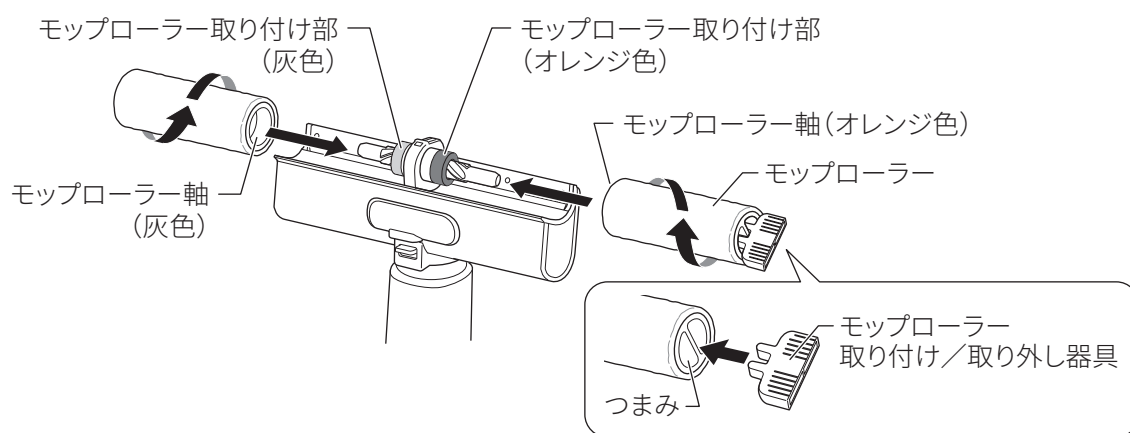

モップローラーを取り外すとき

付属のモップローラー取り付け／取り外し器具をモップローラーのつまみに差し込み、取り付けたときと反対側に回転させながら引き抜いて取り外します。

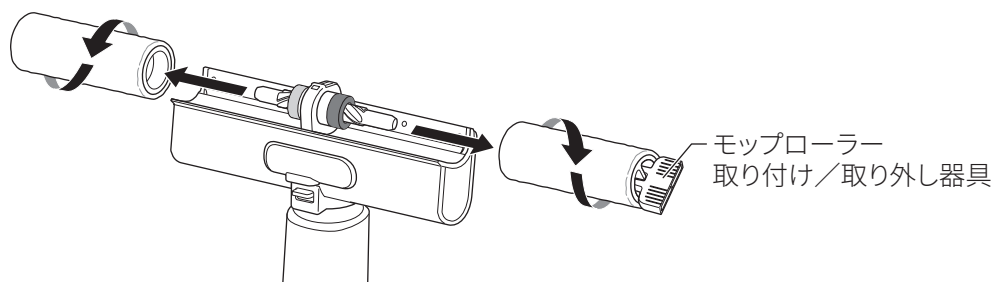

使いかた

充電のしかた

①ご注意

- ・ 本体または充電端子に水をかけないようにしてください。感電・発火・故障の原因になります。
- ・ 充電端子にホコリや異物が付着していないかご確認ください。
- ・ 充電端子差し込み口にヘアピンなどの金属物を入れたり、接触させないでください。感電・ショート・故障・けがの原因になります。
- ・ **充電しながらのご使用はできません。**
必ず充電してからお使いください。
- ・ ご購入後はじめてご使用になるときは、必ず充電してください。

付属の充電用ACアダプタの充電端子を本体の充電端子差し込み口に接続し（①）、充電用ACアダプタを家庭用コンセントに接続する（②）

充電中はインジケータが点滅し、満充電になると点灯に変わります。

※ 充電端子は充電端子差し込み口に対して真っ直ぐ差し込んでください。無理に力を加えると破損の原因になります。

※ 充電が完了したら充電用ACアダプタを抜いてください。

※ 充電時間の目安は約3時間です。

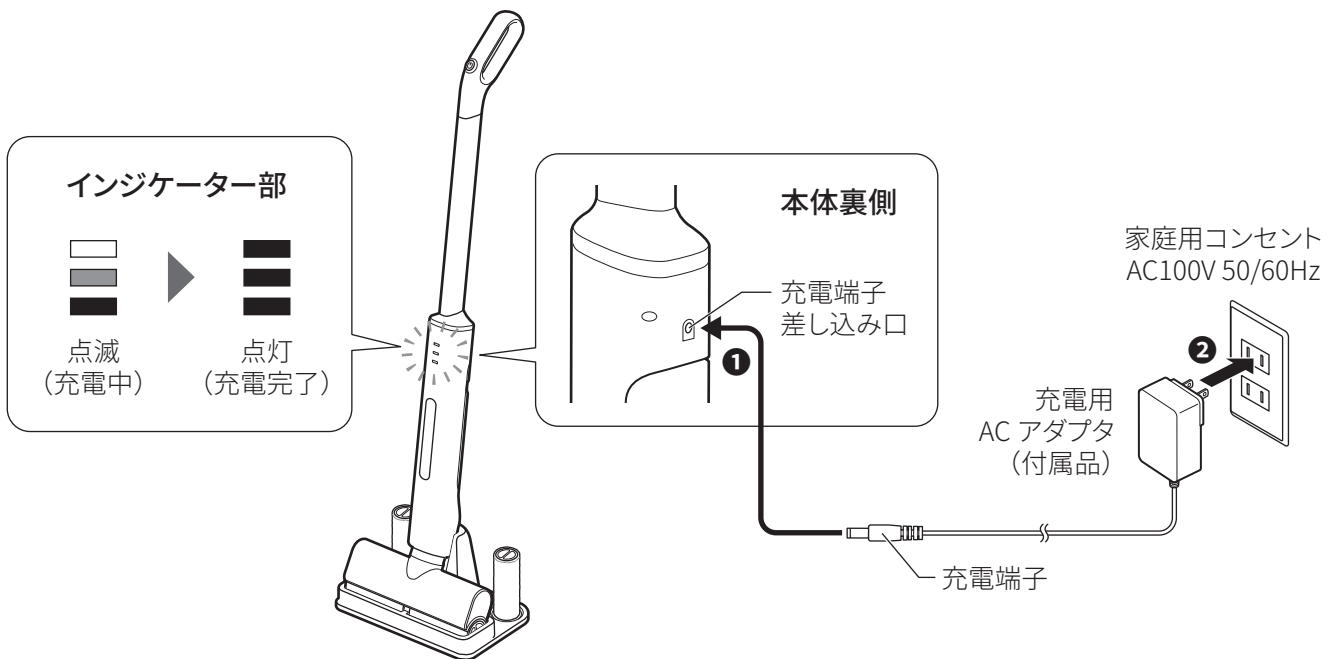

使いかた(つづき)

タンクに水を入れる

- 1 タンクの取っ手を引っ張り、タンクを本体から取り外す

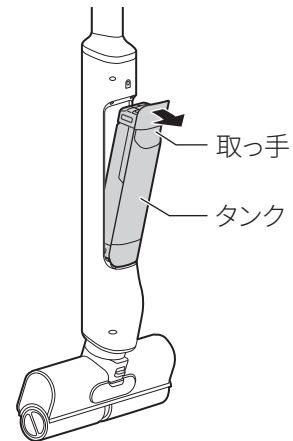

- 2 給水口ふたを外し、満水ラインまで浄水タンクに水を入れる

①ご注意

- ・タンクに洗剤など水以外のものを入れないでください。故障の原因になります。

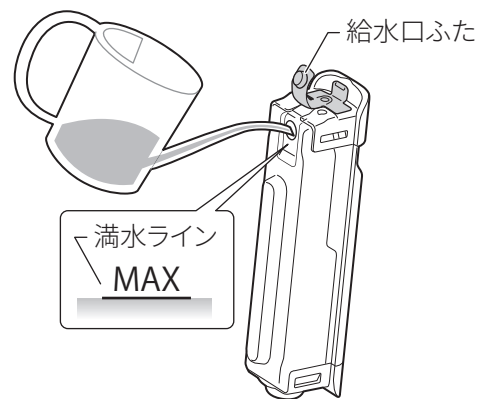

- 3 給水口ふたを元通りにしっかりと取り付け、本体にタンクを取り付ける

タンクの底を本体に差し込んでから(①)、タンク上部を本体にしっかりと押し込んで取り付けます(②)。

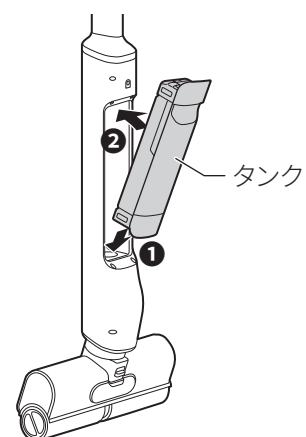

使いかた(つづき)

モップ掃除をする

1 洗浄・収納ベースに載せたまま、電源を入れる

本体を洗浄・収納ベースに載せたまま電源ボタンを押し、電源を入れます。
モップローラー部が回転するので、そのまま1分程度運転し、モップローラーを湿らせます。

※ 電源を入れると、インジケータ部に現在のバッテリー残量が表示されます。

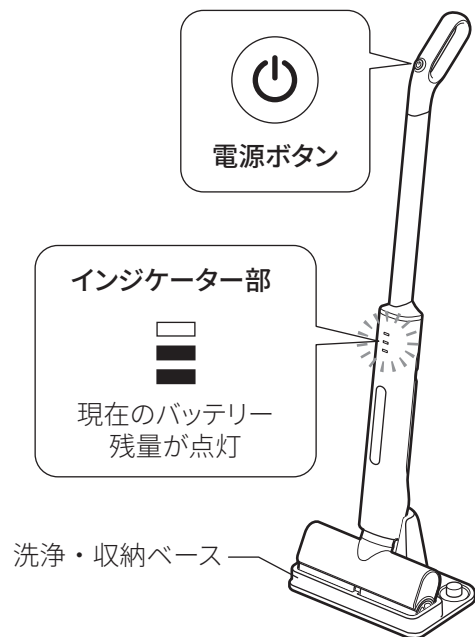

2 清掃する

ハンドルをしっかりと握り、本体を洗浄・収納ベースから取り外し、清掃したい床などの上に置いて清掃を開始します。

※ 自走式のため、一定の速度で前後に軽く動かしながら清掃してください。

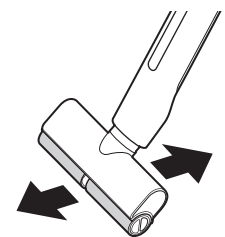

① ご注意

- ヘッド部を強く押さえつけたり、モップローラーの回転を無理やり止めないでください。故障や清掃面をキズつける原因になります。
- 使用中、または水や污水が入っているときは、以下のことをしないでください。
水や污水が漏れて故障の原因になります。
 - 本体を上下左右に振る
 - 本体を逆さまや横向きにする
 - ヘッド部を上に向ける

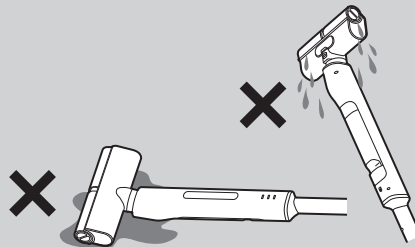

3 清掃を終了するには電源ボタンを押す

インジケータが消灯し、運転が停止します。

4 污水タンク内の污水を排水する

掃除後は必ず污水を排水し、お手入れをしてください。

※ 「排水のしかた」(⇒次ページ参照)

※ 「お手入れのしかた」(⇒14ページ参照)

① ご注意

- 污水が満水ラインになる前に排水してください。
そのまま使用し続けると污水があふれ、周囲をぬらしたり汚損する原因になります。
- 污水タンク内の污水はご使用後毎回排水し、お手入れをしてください。
放置すると雑菌が繁殖し、においや汚れの原因になります。



排水のしかた

①ご注意

- ・タンクの取り付け・取り外しの際は誤って電源ボタンを押さないようご注意ください。
- ・汚水の逆流を防ぐため、本体を上下左右に振ったり、逆さまや横に向けたり、ヘッド部を上に向けたりしないでください。
- ・排水の際は、汚水が飛び散らないように流し台などの上でおこなってください。

1 タンクの取っ手を引っ張り、本体からタンクを取り外す

※「タンクに水を入れる」(⇒ 11ページ参照)

①ご注意

- ・必ずヘッド部を下にして水タンクを取り外してください。
汚水が漏れて故障の原因になります。

2 浄水タンク内の水と、汚水タンク内の汚水を排水する

給水口ふたと、排水口ふたを開けて順番に排水します。

※ 各タンクからしっかり排水できるように排水時はタンクの向きを変えるなどしてください。

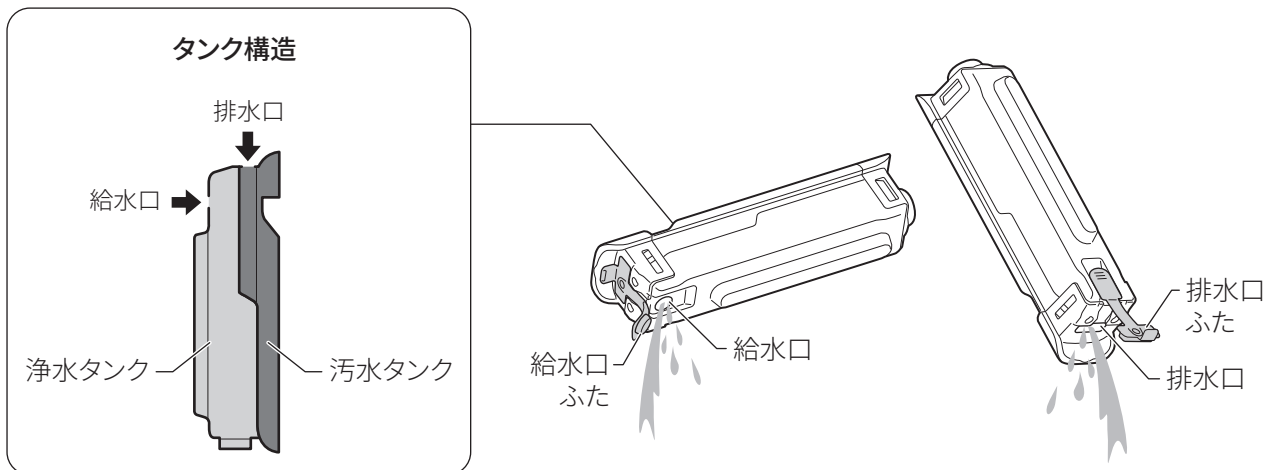

3 汚水タンク内を水でよくすすぐ

排水後、排水口から水道水を入れ、よくすすいでください。

※ 洗ったあとは乾いた布などで水気を拭き取り、十分乾燥させてください。

①ご注意

- ・タンクをすすいだあとは、必ずよく乾燥させてから本体に取り付けてください。

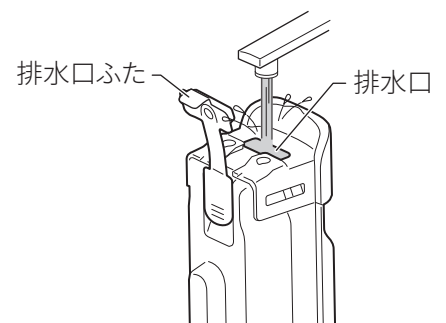





4 タンクを本体に取り付ける

十分に乾燥させたあと、浄水タンクと汚水タンクのふたを閉め、本体に取り付けます。

※「タンクに水を入れる」(⇒ 11ページ参照)

お手入れのしかた

| | | |
|--|--|---|
|  警告 |  水ぬれ 禁止 | 本製品や充電用ACアダプタを水に浸けたり、水をかけたりしない ショート・感電・故障の原因になります。 |
|--|--|---|

| | | |
|--|---|--|
|  注意 |  禁止 | お手入れの際、酸性・アルカリ性の洗剤、溶剤（シンナー・ベンジンなど）、みがき粉、金属たわしなどは使用しない 変形・変色・キズなどの原因になります。 |
|--|---|--|

| |
|---|
| ①ご注意 |
| <ul style="list-style-type: none">・お手入れの際は、必ず充電用ACアダプタをコンセントから抜いてください。・お手入れ時に誤って電源ボタンを押さないようご注意ください。・化学ぞうきんを使用する場合は、その注意書きに従ってください。・モップローラー、洗浄・収納ベース、タンク、フィルター、フィルターカバーは水洗いできます。ほかの部位はぬらさないようご注意ください。・必ず各タンクが空の状態でおこなってください。水漏れや故障の原因になります。 |

ご使用ごとのお手入れ

1 モップローラーを洗浄する
洗浄・収納ベースの満水ラインまで水を注ぎ、モップローラーをセットします。
電源を入れ、3分ほど運転してモップローラーを自動洗浄してください。
※ 満水ライン以上に水を入れないでください。
水があふれて汚損の原因になります。

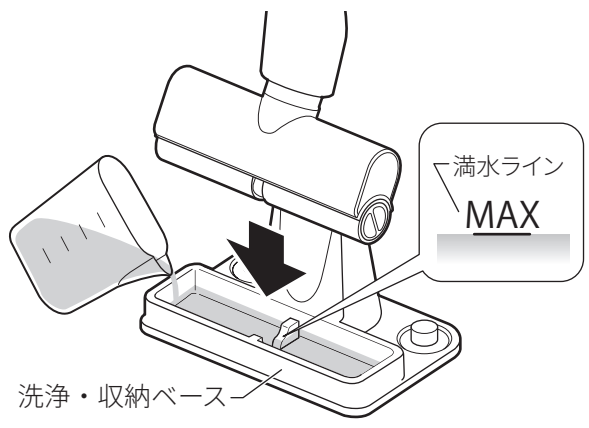

2 汚水タンク内の汚水を排水し、よくすすぐ
※「排水のしかた」(⇒13ページ参照)

3 モップローラーを取り外し、乾かす
自動洗浄が終わったら、モップローラーを取り外してください。
※「モップローラーの取り付け／取り外しかた」(⇒9ページ参照)
取り外したモップローラーは、洗浄・収納ベースのモップホルダー収納部に挿して乾燥させます。
※モップローラーの汚れが気になる場合は、手洗いをしてください。(「定期的なお手入れ」⇒次ページ参照)

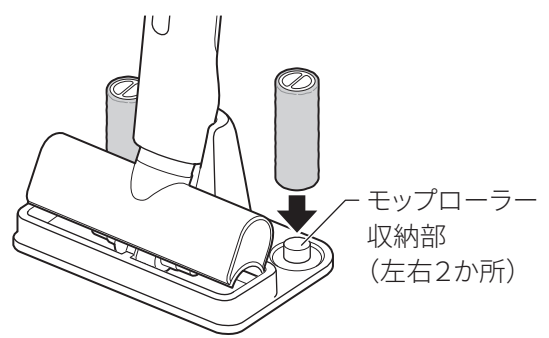

4 本体のヘッド部をお手入れする
本体のモップローラー取り付け部およびブレードを、ぬるま湯に浸して固く絞ったやわらかい布で拭き、汚れやゴミなどを取り除いてください。

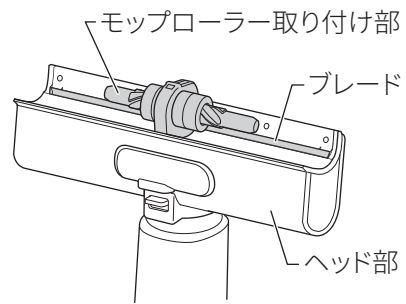

| |
|--|
| ①ご注意 |
| <ul style="list-style-type: none">・ブレードで手や指を切らないよう注意してください。・ブレードに汚れやゴミなどが付着していると、水漏れの原因になります。必ずお手入れをしてください。 |

お手入れのしかた(つづき)

定期的なお手入れ

本体・スティック

ぬるま湯に浸して固く絞ったやわらかい布で拭いてください。
汚れがひどい場合は、食器用中性洗剤を薄めたぬるま湯に布を浸し、固く絞って拭き取ってください。
そのあと、乾いた布で水気を拭き取ってください。

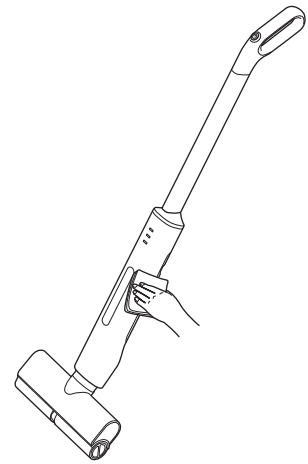

タンク

タンクを本体から取り外し、内部の汚れを水ですすぎ、洗い流してください。
(「排水のしかた」➡13ページ参照)
洗ったあとは乾いた布などで水気を拭き取り、十分乾燥させてください。

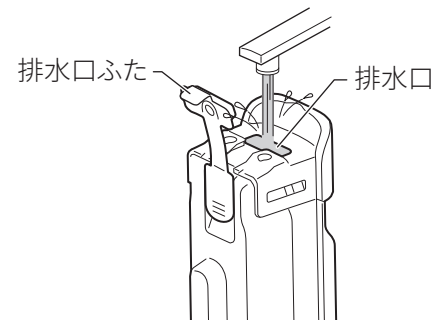

スポンジフィルター・スポンジフィルターベース

本体から取り出し、水道水で水洗いしてください。
洗ったあとは乾いた布などで水気を拭き取り、十分乾燥させてください。

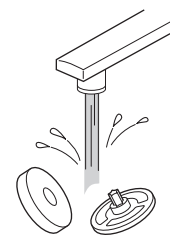

モップローラー

水道水で手洗いしてください。
汚れが気になる場合は、食器用中性洗剤を薄めた溶液に浸し、やさしく手洗いしてください。
水気を切って形を整えたあと、十分乾燥させてください。

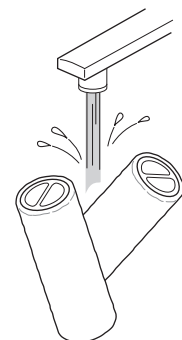

交換目安：約3か月 ※毎日使用した場合

お手入れのしかた(つづき)

フィルター・フィルターカバー

1 フィルターカバーを取り外す

本体ヘッド部裏側にあるフィルターカバー脱着ボタンを矢印の方向に押しながら、フィルターカバーの取っ手を引き上げて取り外します。

そのあと、フィルターカバーからフィルターを取り外します。

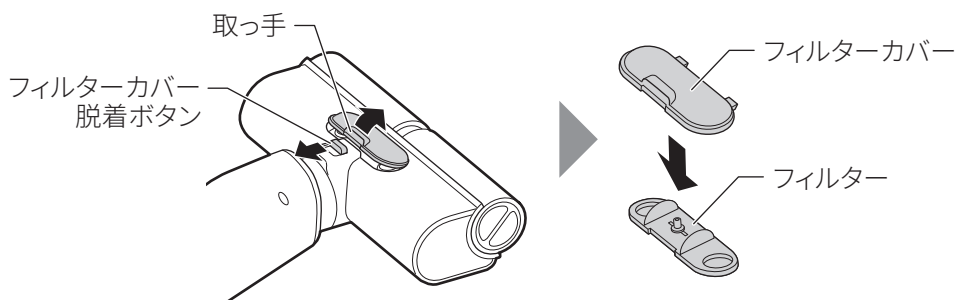

2 フィルターカバー、フィルターを水洗いする

きれいな水で汚れを洗い流してください。

洗ったあとは乾いた布で水気を拭き取り、十分乾燥させてください。

① ご注意

- ・ フィルターで手や指を切らないよう注意してください。
- ・ フィルター部にゴミが溜まると、水漏れの原因になります。必ず定期的にお手入れをしてください。

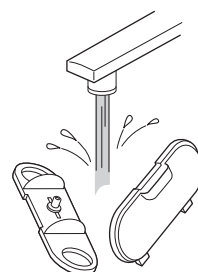

3 フィルターカバーを取り付ける

十分に乾燥させたフィルターとフィルターカバーを、取っ手と凹みの向きを合わせて元通りに取り付けます。フィルターカバーのツメ (2か所) を本体の溝に差し込み「パチン」と音がするまで取っ手側を押し込みます。

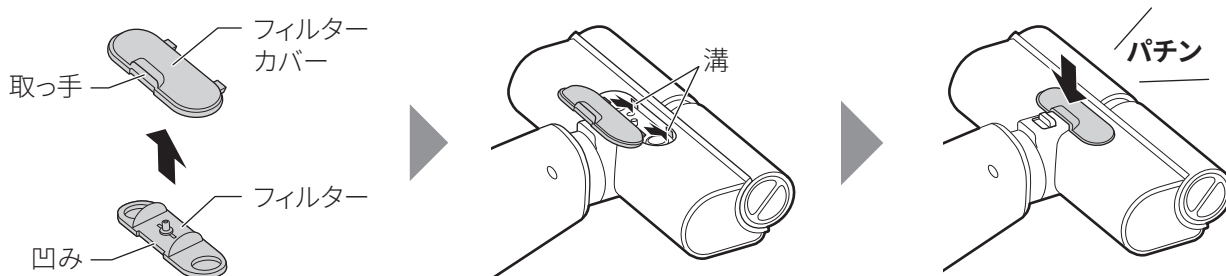

困ったときは

使用方法を間違えると、次のような症状が起こり、故障と思われることがあります。修理を依頼される前に、下表で確認してください。それでも症状が改善されない場合はお買い上げの販売店、または弊社お客様サポートセンター（⇒裏表紙）までご相談ください。

| 症状 | 考えられる原因 | 対処方法 |
|------------------------|--|--|
| 運転しない | ・ バッテリー残量が少なくなっている。 | ▶ 充電してください。 （「充電のしかた」⇒10ページ参照） |
| | ・ 本体が熱くなっている。 | ▶ 運転を停止し、涼しい所にしばらく置いて冷却させてからご使用ください。 |
| モップローラーの回転力が弱い | ・ バッテリー残量が少なくなっている。 | ▶ 充電してください。 （「充電のしかた」⇒10ページ参照） |
| | ・ モップローラーに髪などが絡まっている。 | ▶ モップローラーのお手入れをしてください。 （「お手入れのしかた」⇒14～16ページ参照） |
| | ・ ブレードに汚れやゴミが付着している。 | ▶ 汚れやゴミを取り除いてください。 |
| 充電されない | ・ 充電用ACアダプタがコンセントに差し込まれていない。 | ▶ 充電用ACアダプタをコンセントに差し込んでください。 |
| | ・ 充電端子が充電端子差し込み口に差し込まれていない。 | ▶ 充電端子を充電端子差し込み口に差し込んでください。 |
| 充電しても運転時間が短い | ・ 充電が足りていない。 | ▶ 満充電になるまで充電してください。 |
| | ・ 室内の温度が低すぎる場所や、高すぎる場所で充電した。 | ▶ 5℃以上、35℃以下の直射日光の当たらない室内で充電してください。 |
| | ・ 長期間使用せずに放置していたため、バッテリーが劣化している。 | ▶ バッテリーの劣化による寿命が考えられます。新しい製品をお求めください。 |
| | ・ バッテリーが寿命に達している。 | |
| 運転音が大きくなった | ・ モップローラーがひどく汚れている。 | ▶ お手入れをしてください。 （「お手入れのしかた」⇒14～16ページ参照） |
| | ・ ブレードに汚れやゴミが付着している。 | ▶ 汚れやゴミを取り除いてください。 |
| 使用中や充電中に本体が温くなる | ▶ バッテリーやモーターの発熱により温くなる場合がありますが、異常ではありません。 | |
| 水漏れする | ・ 給水口ふた、排水口ふたが閉まっていない。 | ▶ ふたをしっかりと閉めてください。 |
| | ・ タンクがしっかりと取り付けられていない。 | ▶ タンクをしっかりと取り付けてください。 |
| | ・ 本体を上下左右に振ったり、逆さまや横に向けたり、ヘッド部を上に向けたりなどして使用している。 | ▶ ご使用時は本体を上下左右に振ったり、逆さまや横に向けたり、ヘッド部を上に向けたりしないでください。 |
| | ・ 浄水タンク、汚水タンク内の水が多すぎる。 | ▶ 満水（MAX）ラインを超えないようにしてください。 |
| | ・ 汚水タンクがいっぱいになっている。 | ▶ 汚水タンクの汚水を排水してください。 （「排水のしかた」⇒13ページ参照） |
| | ・ ブレードに汚れやゴミが付着している。また、フィルターにゴミが溜まっている。 | ▶ お手入れをしてください。 （「お手入れのしかた」⇒14～16ページ参照） |
| 清掃してもきれいにならない、拭き取り跡が残る | ▶ モップローラーが汚れている。 | ▶ お手入れをしてください。 （「お手入れのしかた」⇒14～16ページ参照） |
| モップローラーがひどく振動する | ▶ モップローラーが正しく取り付けられていない。 | ▶ モップローラーを取り付け直してください。 （「モップローラーの取り付け／取り外しかた」⇒9ページ参照） |

おもな仕様

| | | | |
|---------------|--|----|--------------------|
| 品名 | ウォーターサイクリナー | | |
| 品番 | LT-WCC25A | | |
| 電源 | 専用充電用ACアダプタ | 入力 | AC100-240V 50/60Hz |
| | | 出力 | DC12.6V 1A |
| 消費電力(充電時) | 15W | | |
| バッテリー種類 | リチウムイオン電池 11.1V 2200mAh | | |
| バッテリー寿命 | 充電約300回(バッテリー残量80%まで) | | |
| 充電時間 | 約3時間 | | |
| 連続使用可能時間 | 約25分(床清掃時の負荷による) | | |
| 運転音 | 約65dB以下 | | |
| 回転数 | 約400回転/分 | | |
| 浄水タンク有効容量 | 約390ml | | |
| 汚水タンク有効容量 | 約240ml | | |
| 充電用ACアダプタコード長 | 約1.5m | | |
| 外形寸法 | 約304(W)×180(D)×1210(H)mm | | |
| 質量 | 約2.4kg | | |
| 付属品 | 洗淨・収納ベース、モップローラー(4個※2個は本体に装着済み)、モップローラー取り付け/取り外し器具、充電用ACアダプタ、取扱説明書/保証書 | | |
| 製造国 | 中国 | | |

- ※ 外観および仕様は改良のため予告なく変更することがあります。
- ※ 本製品は日本国内でご使用いただくために設計・製造されたものです。

廃棄について

- ・ 本製品を廃棄するときは、廃棄する地域の行政・自治体などの指示に従い、適切な方法で廃棄してください。

保証書

| | | | |
|--------|--|----|-----------|
| 品名 | ウォーターサイクリナー | 品番 | LT-WCC25A |
| お客様 | お名前 様 | | |
| | ご住所 〒 <input type="text"/> <input type="text"/> <input type="text"/> - <input type="text"/> <input type="text"/> <input type="text"/> | | |
| | お電話 | | |
| お買い上げ日 | 20 <input type="text"/> <input type="text"/> 年 <input type="text"/> <input type="text"/> 月 <input type="text"/> <input type="text"/> 日 | | |
| 保証期間 | お買い上げ日から 本体 1 年間 | | |
| 販売店 | 店名 | | |
| | 住所 | | |
| | 電話 | | |

保証規定

本書は、本書記載内容で無料修理をおこなうことをお約束するものです。保証書に記載の「保証期間」中に故障が発生した場合は、本製品と本書をご持参のうえ、お買い上げの販売店に修理をご依頼ください。所定記入欄が空白のままですと、本書は有効になりません。記入の無い場合は直ちにお買い上げの販売店へお申し出ください。

- お客様にご記入いただいた保証書の内容は、保証期間内のサービス活動および安全点検活動のために利用させていただきます場合がございますのでご了承ください。
- 本書は再発行いたしませんので紛失しないよう大切に保管してください。

無料修理規定

- 取扱説明書などの注意書きに従った正常な使用状態で、保証期間内に故障した場合は、弊社が無料修理いたします。
- ご転居、ご贈答品などでお買い上げの販売店に修理依頼ができない場合には、取扱説明書に記載してあります弊社お客様サポートセンターにご相談ください。
- 保証期間内でも次のような場合には有料修理となります。
 - (イ) 使用上の誤りや不当な修理、改造による故障および損傷。
 - (ロ) お買い上げ後の落下などによる故障および損傷。
 - (ハ) 火災、地震、風水害、ガス害、落雷、その他天災地変、公害や異常電圧その他の外部要因による故障および損傷。
 - (ニ) 一般家庭用以外（例えば業務用の長時間使用）に使用された場合の故障および損傷。
 - (ホ) 本書のご提示が無い場合。
 - (ヘ) 本書にお買い上げ年月日、お客様名、販売店名の記入が無い場合、あるいは字句を書き換えられた場合。
 - (ト) 譲渡、転売、中古販売、オークションなどにて入手された場合。
- 本書は日本国内においてのみ有効です。This warranty is valid only in Japan.

※ この保証書は本書で明示した期間、条件のもとにおいて無料修理をお約束するものです。したがってこの保証書によってお客様の法律上の権利を制限するものではありません。保証期間経過後の修理などについてご不明な場合は、弊社お客様サポートセンターまたはお買い上げの販売店にお問い合わせください。

- 本製品以外に間接の損害が生じた場合、不具合の原因が本製品であっても補償は致しかねます。

アフターサービス

- 万一、本体を落としたり、破損した場合は、点検修理を依頼してください。(有料)
- 本製品は家庭用です。業務用としては使用しないでください。
- 本製品以外に間接の損害が生じた場合、不具合の原因が本製品であっても補償は致しかねます。

保証書

本製品には保証書が付いています。
保証書はお買い上げの販売店で「販売店名・お買い上げ日」などの記入をご確認のうえ、内容をよくお読みいただいたあと、大切に保管してください。保証期間はお買い上げ日より1年間です。

修理を依頼するとき

保証期間中は

製品に保証書を添えてお買い上げの販売店にご持参ください。保証書の記載内容に従って無料修理いたします。

保証期間が過ぎているときは

弊社お客様サポートセンターまたはお買い上げの販売店にお問い合わせください。

アフターサービスについてご不明な場合

アフターサービスについてご不明な場合には、弊社お客様サポートセンターまたはお買い上げの販売店にお問い合わせください。

- お問い合わせの際は「製品名」・「品番」・「症状」をご確認のうえ、お伝えください。

| | | | |
|-----|-------------|----|-----------|
| 製品名 | ウォーターサイクリナー | 品番 | LT-WCC25A |
|-----|-------------|----|-----------|

製品に関するお問い合わせは

株式会社アズマ
お客様サポートセンター フリーダイヤル **0120-00-8984**

受付時間 午前 **10時**～午後 **5時** (土・日・祝祭日および弊社指定休業日を除く)

- ・ 本書に記載された内容の一部または全部を弊社に無断で転載・改変・複写・複製することを禁じます。
- ・ 改良のため、製品の仕様や外観、および本書の内容を予告なく変更することがあります。