

ベビーファストクッカー

品番: **SU-BFSMA**

取扱説明書

| | |
|-----------------------|----|
| ■ 安全上のご注意 | 2 |
| ■ 使用上のお願い | 6 |
| ■ 各部のなまえ | 7 |
| ■ 付属品 | 7 |
| ■ 使いかた | 8 |
| 蒸す (スチーム調理のしかた) | 8 |
| かくはんする | 14 |
| ■ お手入れのしかた | 16 |
| ■ 困ったときは | 19 |
| ■ おもな仕様 | 20 |
| 廃棄について | 20 |
| ■ 保証書 | 22 |
| 保証規定 | 23 |
| ■ アフターサービス | 24 |

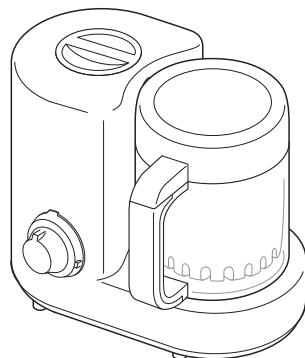

はじめにお読みください

このたびは弊社の製品をお買い上げいただきましてありがとうございます。
 ご使用前に必ずこの取扱説明書をお読みになり、内容を十分理解されたうえ、正しくご使用ください。
 お読みになったあとは、いつでも取り出せる所に大切に保管してください。

安全上のご注意

ご使用前に必ずこの取扱説明書をお読みになり、内容を十分理解されたうえ、正しくご使用ください。お読みになったあとは、いつでも取り出せる所に大切に保管してください。



絵表示について

この「安全上のご注意」は、製品を安全に正しくご使用いただき、お使いになる人やほかの人々への危害や財産への損害を未然に防止するために、いろいろな絵表示をしています。内容をよく理解してから本文をお読みください。





| | | |
|--|-----------|--|
|  | 警告 | この表示を無視して誤った取り扱いをすると、人が死亡または重傷を負う可能性が想定される内容を示しています。 |
|--|-----------|--|

| | | |
|--|-----------|--|
|  | 注意 | この表示を無視して誤った取り扱いをすると、人が傷害を負う可能性が想定される内容、および物的損害の発生が想定される内容を示しています。 |
|--|-----------|--|

絵表示の例

| | | | | | |
|--|------------------------------|---|---------------------|---|-------------------------|
|  | 注意（警告を含む）を促す内容があることを告げるものです。 |  | 禁止の行為であることを告げるものです。 |  | 行為を強制したり指示する内容を告げるものです。 |
|--|------------------------------|---|---------------------|---|-------------------------|



一般的な注意事項

|  警告 | |
|---|--|
|  電源プラグを抜く | <p>異常・故障時には直ちに使用を中止し、電源プラグをコンセントから抜く (異常状態の例)</p> <ul style="list-style-type: none"> ・異臭がする ・異音がする ・電源プラグ、電源コードが異常に熱くなる ・電源プラグ、電源コードを動かすと通電したりしなかったりする ・触れるとビリビリと電気を感じる ・本体が変形している、製品の一部分に割れ・ゆるみ・がたつきがある <p>火災・感電の原因になります。</p> <p>このようなときはすぐに電源を切り、そのあと必ず電源プラグをコンセントから抜いて販売店または弊社お客様サポートセンターに修理をご依頼ください。お客様による修理は危険ですので絶対におやめください。</p> |
|  分解禁止 | <p>機器を分解しない</p> <p>火災・感電の原因になります。</p> |
|  分解禁止 | <p>お客様自身による修理・改造はしない</p> <p>感電の原因になります。内部の点検・修理は販売店または弊社お客様サポートセンターにご依頼ください。</p> |

|  注意 | |
|---|---|
|  禁止 | <p>本書に記載以外の用途や方法で使用しない</p> <p>けがや事故の原因になります。</p> |
|  禁止 | <p>業務用として使用しない</p> <p>本製品は一般家庭における使用を想定した製品です。業務用途では絶対に使用しないでください。</p> |
|  禁止 | <p>本製品の付属部品以外は取り付けない</p> <p>けが・感電・火災の原因になります。</p> |
|  禁止 | <p>カッターに直接手を触れない</p> <p>けがの原因になります。</p> |
|  禁止 | <p>安全スイッチを直接指や棒などで押さない</p> <p>けがや事故の原因になります。</p> |
|  必ず守る | <p>調理物を取り出すときはヘラなどで取り出す</p> <p>けがの原因になります。</p> |
|  必ず守る | <p>カッターの回転が完全に停止していることを確認してから電源プラグを抜き差しする</p> <p>けがや事故の原因になります。</p> |





安全上のご注意 (つづき)

一般的な注意事項 (つづき)







| ⚠ 注意 | |
|--|---|
|  禁止 | カッターが完全に停止するまでは絶対に容器ふたを開けない けがや事故の原因になります。 |
|  禁止 | 材料が多すぎたり、その他の原因で運転が停止したときは、そのままの状態で使用しない 故障の原因になります。 |

電源・電源コード・電源プラグについて

| ⚠ 警告 | |
|--|---|
|  分解禁止 | 電源プラグ・電源コードを加工したり、無理に曲げたり、ねじったり、引っ張ったりしない 火災・感電の原因になります。 |
|  禁止 | 表示された電源電圧、交流 100V 以外の電圧で使用しない 火災・感電の原因になります。 |
|  必ず守る | 電源プラグは定格 15A のコンセントに直接差し込む また、延長コードなどは使用しない 火災・感電の原因になります。 |
|  ぬれ手禁止 | ぬれた手で電源プラグを抜き差ししない 火災・感電の原因になります。 |
|  禁止 | 電源プラグ・電源コードをキズつけたり、破損させない また、重いものを載せたり、加熱したり、引っ張ったりしない コードが破損し、火災・感電の原因になります。 |
|  使用禁止 | 電源プラグ・電源コードが傷んだら(芯線の露出、断線など)販売店または弊社お客様サポートセンターに交換を依頼する そのまま使用すると火災・感電の原因になります。 |



| ⚠ 注意 | |
|---|--|
|  必ず守る | 電源プラグは奥まで確実に差し込み、固定されていることを確認する 火災・感電の原因になります。 |
|  禁止 | 電源プラグを抜くときは、電源コードを引っ張らない 感電の原因になります。 |
|  禁止 | 電源プラグの刃および刃の取り付け面にホリコリが付着しているときは拭き取る 火災やショートの原因になります。 |
|  電源プラグを抜く | 使用時以外は必ず電源プラグをコンセントから抜く 火災や発火の原因になります。 |

使用方法について











| ⚠ 警告 | |
|--|--|
|  水ぬれ禁止 | 本体や電源プラグ、電源コードを水に浸けたり、水をかけたりしない ショート・感電・故障の原因になります。 |
|  禁止 | 子どもだけで使用したり、手の届く所で使用しない また、保管をしない けがや事故の原因になります。 |
|  禁止 | 運転中に容器を外さない けがの原因になります。 容器を外すときは必ず運転を停止し、電源プラグを抜いてからおこなってください。 |
|  禁止 | 運転中に容器ふたを開けない やけどやけがの原因になります。 |
|  禁止 | 容器の中にスプーンやはしなどを入れて使用しない けがや故障の原因になります。 |
|  禁止 | スチーム調理時、蒸気口に顔や手を近づけない やけどの原因になります。 |
|  禁止 | スチーム調理中にタンクキャップを開けない やけどの原因になります。 |

安全上のご注意 (つづき)





使用方法について (つづき)

|  警告 | |
|---|--|
|  禁止 | タンクに水以外のものを入れない 水以外のものを入れると泡立ってふきこぼれ、やけどをするおそれがあります。また、水路が詰まったり、こげつき・腐食・故障の原因になります。 |





|  注意 | |
|---|--|
|  禁止 | 電源コードを束ねた状態で使用しない コードが破損し、火災・感電の原因になります。 |
|  禁止 | タコ足配線はしない 火災の原因になります。 |
|  禁止 | 本体を落としたり、ぶついたりしない また、強い衝撃をあたえない 故障や破損の原因になります。 |
|  禁止 | 屋外では使用しない 故障の原因になります。 |
|  禁止 | 壁や家具の近くで使用しない 熱や蒸気で壁や家具を傷め、変形・変色・火災の原因になります。 |
|  禁止 | 運転中に移動させない けがや事故、製品故障の原因になります。 |
|  禁止 | 材料が入っていない状態で運転しない モーターが過熱し、故障の原因になります。 |
|  禁止 | 運転中に本製品をふきんなどで覆ったり、かぶせたりしない 変形・破損・火災の原因になります。 |
|  禁止 | 容器の注ぎ口に顔や手を近づけない やけどの原因になります。 |
|  禁止 | ミキサーを長時間連続運転 (30 秒以上) しない 故障の原因になります。 |

|  注意 | |
|---|---|
|  禁止 | 容器に定格容量 (最大 MAX 線) 以上の材料を入れない 適量でない、作動しなかったりふきこぼれの原因になります。 |
|  禁止 | 付属の計量カップ 1 杯 (180ml) 以上の水をタンクに入れない お湯がふきこぼれ、やけど・故障の原因になります。 |
|  必ず守る | タンクキャップは確実に閉める 転倒したときにお湯が流れ出てやけどの原因になります。 |
|  必ず守る | タンクキャップを開ける際は蒸気に注意する やけどの原因になります。 |
|  禁止 | 使用中や使用後しばらくは蒸気口や容器ふた・容器など高温部に触れない やけどの原因になります。 |
|  禁止 | タンクに水が入っていない状態でスチーム調理をしない 異常発熱など故障の原因になります。 |
|  必ず守る | 調理の際は、本体と容器、容器とカッターユニットを正しく確実に取り付けてから使用する 作動しなかったり、故障の原因になります。 |
|  禁止 | 本体と容器の間に、物を入れたり差し込んだりしない やけどや感電・故障の原因になります。 |
|  禁止 | 容器を電子レンジやオーブンに入れない 破損の原因になります。 |
|  禁止 | 容器にカッターユニットを取り付けた状態で食材を入れて保存しない 部品の劣化や故障の原因になります。調理後は容器から食材を取り出して洗浄してください。 |

安全上のご注意 (つづき)

|  注意 | |
|---|---|
|  必ず守る | 容器の取り付け・取り外しは、必ずスイッチを切り、電源プラグをコンセントから抜いた状態でおこなう けがや事故、製品故障の原因になります。 |
|  必ず守る | 移動するときは、必ず容器と本体それぞれをしっかりと持つ 落下してけがの原因になります。 |
|  禁止 | シミのつきやすい物や、変色しやすい物の上では使用しない 中身がふきこぼれ、汚損の原因になります。 |
|  禁止 | 次のような場所には置かない、使用しない <ul style="list-style-type: none"> ・ 湿気やホコリの多い場所 ・ 不安定な場所 ・ 水や油のかかりやすい場所 ・ 暖房器具など温度が高くなるものの近く ・ 火気の近く ・ カーペットやビニール袋などの上 ・ 直射日光が長時間当たる場所 ・ 大理石のテーブルなどの上 ショート・火災・感電・変形・故障の原因になります。 |

保管・お手入れについて

|  注意 | |
|---|--|
|  必ず守る | お手入れは本製品が冷めてからおこなう やけどの原因になります。 |
|  必ず守る | お手入れの際、カッターの取り扱いには注意する けがの原因になります。 |
|  禁止 | 60℃以上の湯、食器洗い乾燥機での洗浄や乾燥はしない 部位によっては、高温で変形・破損の原因になります。 |
|  使用禁止 | お手入れの際、酸性・アルカリ性の洗剤、溶剤（シンナー・ベンジンなど）は使用しない 変形・変色の原因になります。 |
|  水ぬれ禁止 | 本体を丸洗いしたり、水に浸けたりしない 火災やショートの原因になります。 |
|  電源プラグを抜く | お手入れの際は、安全のため電源プラグをコンセントから抜いておこなう 火災・感電の原因になります。 |
|  必ず守る | お手入れのあとはよく乾かす ぬれたままにしておくと、においの原因になります。 |

使用上のお願い

はじめてお使いになるとき

- 容器に材料を入れずに、付属の計量カップ 1 杯分（180ml）の水をタンクに入れ、15 分以上のスチーム運転を 2 回繰り返してください。
- 容器、容器ふた、バスケット、カッターユニットは台所用中性洗剤で洗い、よくすすいだあと、十分に乾燥させてからお使いください。
※ 本体には絶対に水をかけないでください。

使用上のご注意

- ミキサーは定格運転時間（30 秒）を超えて連続運転しないでください。モーターが過熱し、故障の原因になります。
それ以上使用する場合は、必ず 30 秒以上休止してから使用してください。材料が多すぎたり粘り気が強いため動作しなかったり、途中で止まったときは、すぐにスイッチを切り、容器内の材料を減らしてください。
※ モーターに負荷がかかると保護機能が働いて運転が自動停止します。
- 容器が空の状態でも運転しないでください。故障の原因になります。
- 使用できる材料を確認して使用してください。故障や破損の原因になります。
- スチーム運転を連続しておこなう場合は、約 5 分程度本体を冷却してからおこなってください。
- 材料をかくはんする前に必ずスチーム調理をおこなってください。かたい食材はかくはんできません。故障の原因になります。
- 材料が多すぎてカッターの回転が停止したときは、すぐに運転を停止してください。故障や過熱の原因になります。停止後、電源プラグを抜いてから、材料を少なくして再度運転してください。
- 付属品以外のものを取り付けて使用しないでください。
- 本製品は屋内で使用し、屋外では絶対にご使用にならないでください。
- 製品が破損したとき、また製品に異常を感じたときは、直ちにご使用を中止してください。
- 使用後は必ずお手入れをしてください。
- お客様の不注意による破損・故障・けが・事故・火災に対する責任は負いかねますのでご了承ください。
- 本書に記載の無い目的や方法での使用、および指示が守られない場合は、弊社は一切の責任を負いかねます。

本製品の用途について



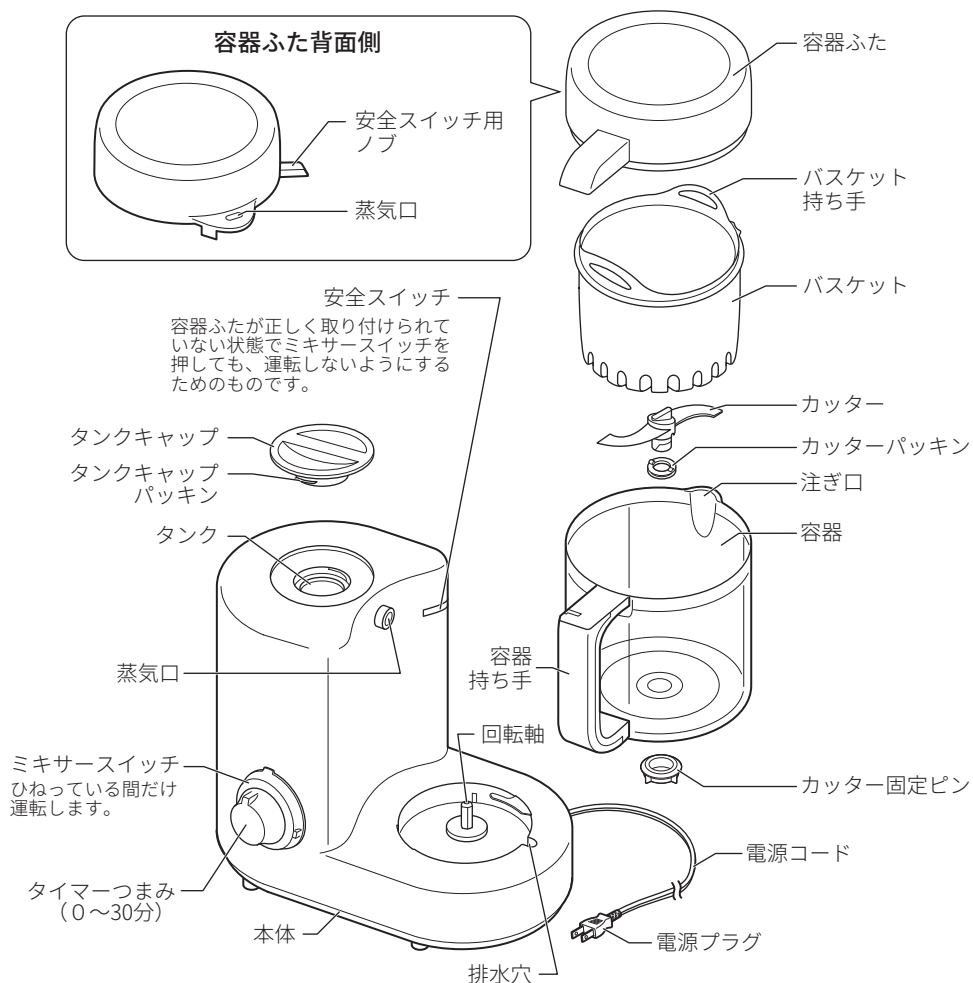

- 本製品は一般家庭における使用を想定した製品です。業務使用など、その他の用途では絶対に使用しないでください。

各部のなまえ

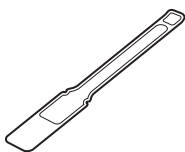

付属品

付属品が入っているかご確認ください。

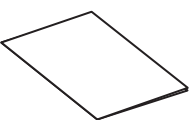
| | | | | |
|---|---|---|---|--|
|  |  |  |  |  |
| カッターパッキン (予備) 【1個】 | 計量カップ 【1個】 | ヘラ 【1本】 | お手入れブラシ 【1本】 | 取扱説明書／保証書 【1部】 |

※本書に記載のイラストなどは説明のため、実際のものとは異なる場合があります。

使いかた

蒸す（スチーム調理のしかた）

タンクに水を入れる

1 タンクキャップを取り外す

タンクキャップの▲マークと本体上面の□マークが合う位置まで回し、キャップを取り外します。

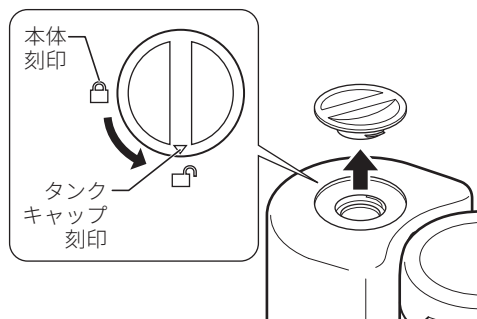

2 タンクに水を入れる

付属の計量カップ1杯分（180ml）の水をタンクに入れます。

※ 絶対に計量カップ1杯以上の水を入れしないでください。ふきこぼれの原因になります。

※ 「スチーム調理時間の目安」（➡13 ページ参照）

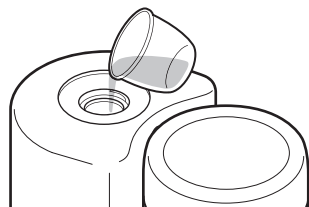

3 タンクキャップを取り付ける

タンクキャップの▲と、本体に刻印されている□マークの位置を合わせて取り付け、□マークの位置まで回してロックします。

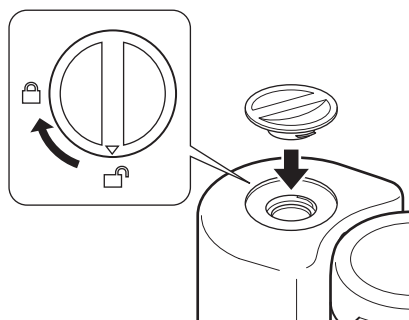

使いかた (つづき)

調理物を入れる

1 容器を本体から取り外す

容器持ち手を、本体に刻印されている
☞の位置に合うまで回し、容器を本
体から取り外します。

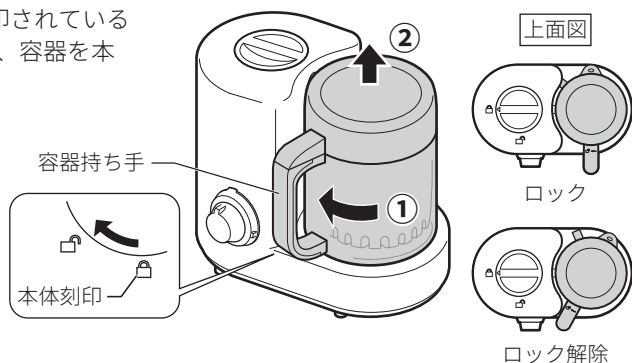

2 容器ふたを取り外す

容器ふたを時計回りに回すとふたロックが
解除され、容器ふたが外れます。

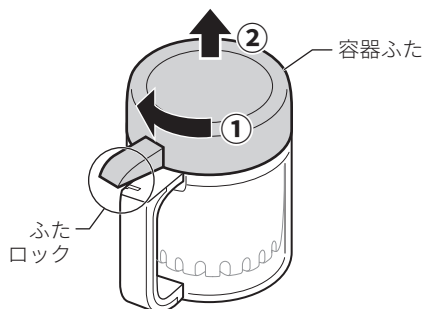

3 バスケットを取り出す

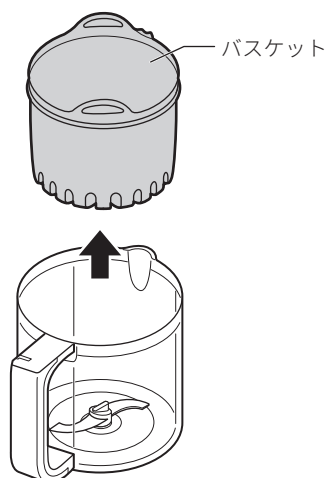

使いかた (つづき)

4 バスケットに 1.5cm 角に切った材料を入れる



5 バスケットを容器にセットする

バスケットの凸部を容器の注ぎ口に合わせてセットします。



6 容器ふたを閉める

容器ふたを容器にかぶせ、容器ふたのノブと容器持ち手が合う所まで回してしっかりふたをロックします。

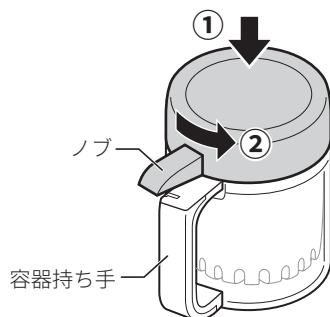

使いかた (つづき)

7 容器を本体にセットする

- 1) 容器を右図の位置にして本体に載せます (①)。
※ 容器が傾いてしまうときは容器を左右に少し揺らしながら載せてください。
- 2) 容器を矢印の方向に止まるまで回すと (②)、容器がロックされます。

①ご注意

- ・ 容器ふたと容器が正しくロックされ、容器が正しく取り付けられていないと、運転ができません。

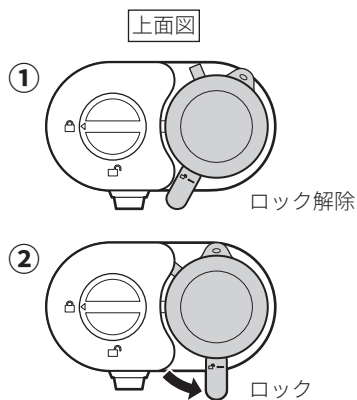

8 電源プラグをコンセントに差し込む

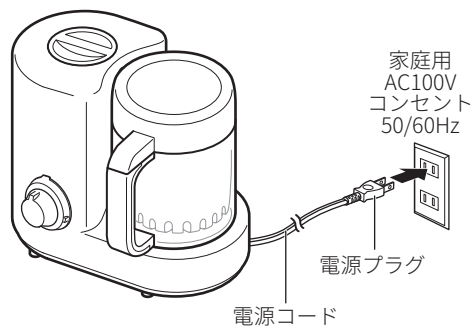

使いかた (つづき)

9 タイマーつまみを食材の蒸し時間に合わせて右に回す (0 ~ 30 分)

タイマーつまみを回すとスチーム調理を開始します。

タイマーが0になると、「チン」と音がしてスチーム調理が終了します。

※ 「スチーム調理時間の目安」 (→ 13 ページ参照)

※ 時間を 10 分以下に設定する場合は、タイマーつまみをいったん 10 以上まで回してから、戻して設定してください。

① ご注意

- 使用中、使用直後は容器ふたや容器が非常に熱くなりますので注意してください。やけどの原因になります。
- スチーム調理中は蒸気口から蒸気が出ますので、顔や手を近づけないでください。やけどの原因になります。

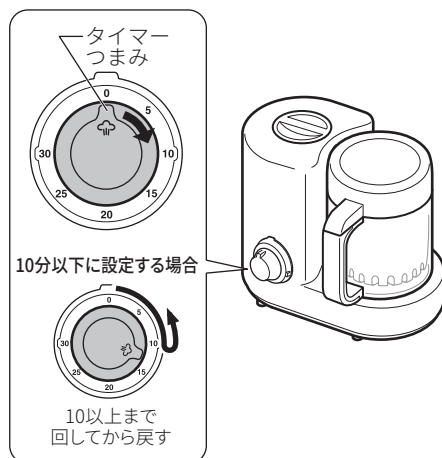

10 スチーム調理終了後、2 分待ってから容器ふたを外す

容器ふたを時計回りに回すと容器ふたのロックが解除され、容器ふたが外れます。

① ご注意

- スチーム調理後の材料は温度が非常に高くなっています。やけどには十分ご注意ください。
- 容器ふたを取り外す際は、やけどに十分注意してください。
- 連続してスチーム調理をおこなう場合は、約 5 分程度本体を冷却してからおこなってください。またタンク内に残った水はその都度排水し、計量カップ 1 杯分の水を入れてください。

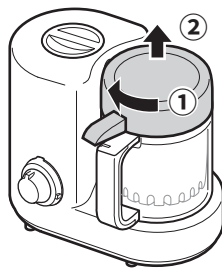

使いかた (つづき)

11 ヘラをバスケット持ち手に差し込み、バスケットを容器から取り出す

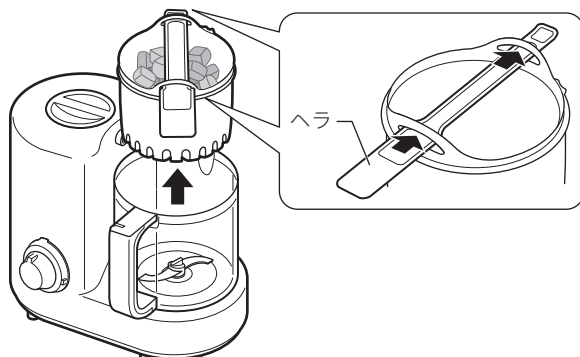

スチーム調理時間の目安

| 材料 | 蒸し上がりまでの時間 |
|--------|------------|
| ブロッコリー | 約 10 分 |
| アスパラガス | |
| かぼちゃ | |
| えんどう豆 | |
| ほうれん草 | |
| さつまいも | |

| 材料 | 蒸し上がりまでの時間 |
|-------|------------|
| 大根 | 約 15 分 |
| じゃがいも | |
| キャベツ | 約 20 分 |
| にんじん | |

※ 上記表は、材料約 100g・1.5cm 角に切った場合の調理時間の目安です。材料の量やサイズによっては調理時間が長くなる場合があります。

※ 下処理（スジ取り、皮むきなど）は必要に応じて別途おこなってください。

使いかた (つづき)

かくはんする

1 材料を本体容器に入れる

スチーム調理した材料を、容器に入れます。

①ご注意

- 最大容量の目盛り以上に材料を入れないでください。

メモ

- 材料をかくはんする前に必ずスチーム調理をおこなってください。かたい食材はかくはんできません。故障の原因になります。
- 材料によっては粘り気が強く、かくはんしにくいものがあります。その場合は食材の量を減らす、もしくはだしやスープなどを入れてください。

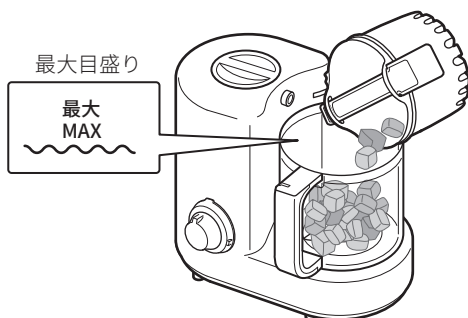

2 容器ふたを閉める

容器ふたを容器にかぶせ、容器ふたのノブと容器持ち手が合う所まで回してふたをしっかりロックします。

①ご注意

- 容器ふたと容器が正しくロックされ、容器が正しく取り付けられていないと、運転ができません。

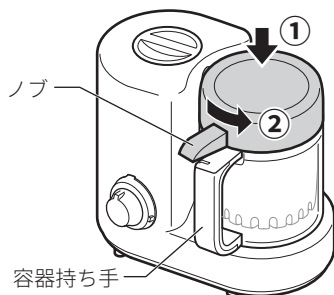

3 ミキサースイッチを右に回してかくはんする

ミキサースイッチを○から/の位置にひねっている間だけ、カッターが回転してかくはんをおこないます。お好みの状態になるまで何度かスイッチを回してください。

①ご注意

- 1回のかくはんは30秒以内とし、30秒以上の連続運転はしないでください。故障の原因になります。

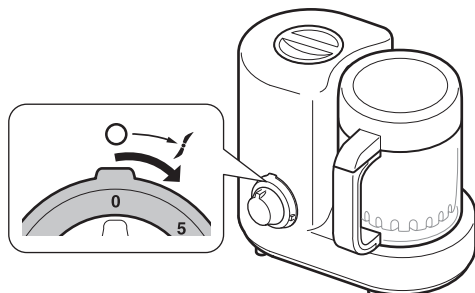

使いかた (つづき)

4 ふたを開け、ヘラで食材をかきまぜる

ヘラで、かたまりや異物がないか確認してください。かくはんがたりない場合は、ふたを閉めて再度かくはんしてください。

5 調理が終わったら、電源プラグをコンセントから抜き、容器を本体から取り外す

※ 容器の外しかた (⇒ 9 ページ参照)



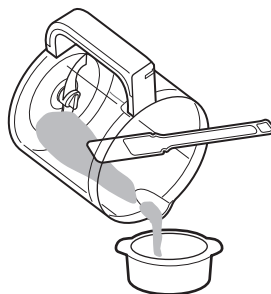

6 容器ふたを開けて調理物を取り出す

①ご注意

- 容器に付着している調理物はヘラなどで取り除いてください。
- かくはんしても若干つぶ感が残ります。必要に応じて裏ごしや味付けをしてください。
- 乳児に離乳食を与える場合は、必ず調理物の温度を確認してから食べさせてください。
- 使用後は、容器や容器ふた、バスケットをすぐに洗ってください。食材の色素が容器に沈着する原因になります。



お手入れのしかた

| | | | | | |
|---|---|--|--|--|---|
|  警告 |  水ぬれ禁止 | 本体や電源プラグ、電源コードを水に浸けたり、水をかけたりしない ショート・感電・故障の原因になります。 |  注意 |  電源プラグを抜く | お手入れの際は、安全のため電源プラグをコンセントから抜いておこなう 火災・感電の原因になります。 |
|---|---|--|--|--|---|

- お手入れは必ず電源プラグをコンセントから抜いておこなってください。
- ご使用後は毎回お手入れをしてください。

①ご注意

- ・ アルコール・ベンジンおよびシンナーなどは絶対に使用しないでください。破損・変形・変色などの原因になります。

カッターユニットの外しかた

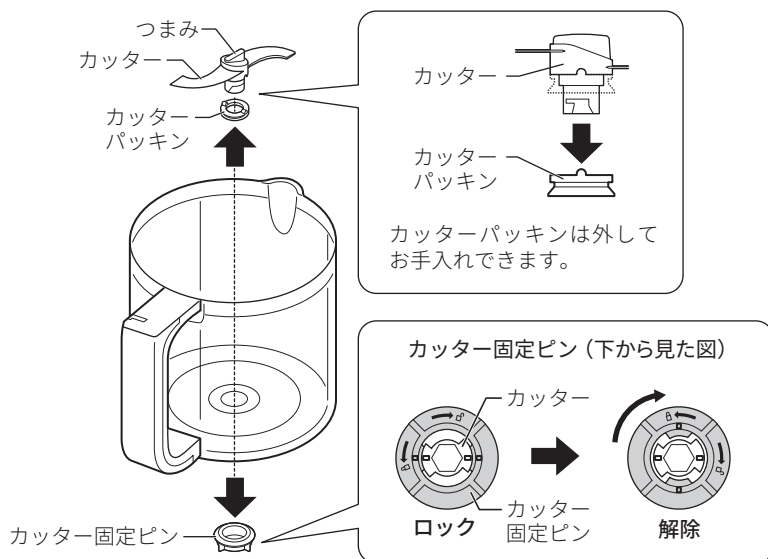

- ・ カッターのつまみをおさえながら容器底部のカッター固定ピンを持ち、カッター固定ピンをの刻印の方向に止まるまで回すとロックが外れます。

①ご注意

- ・ カッターユニットのお手入れの際は、カッターでけがをしないようご注意ください。
- ・ カッターに直接手を触れないように十分注意してください。

お手入れのしかた (つづき)

カッターユニットの取り付けかた

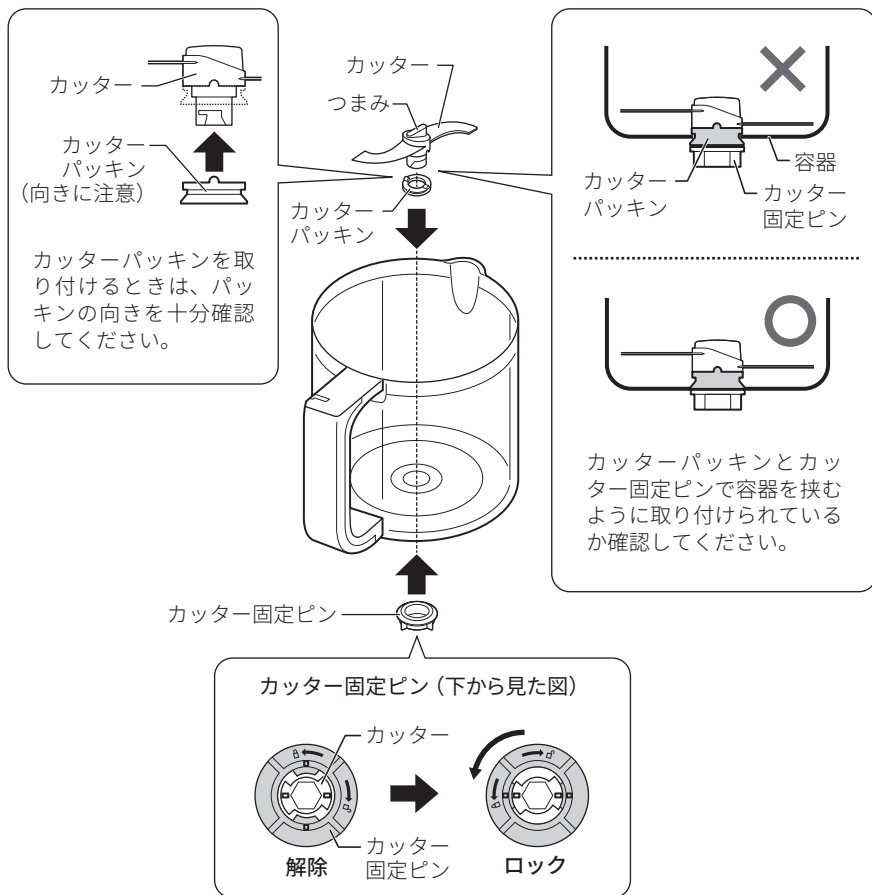

- 取り付けるときは、カッターを容器底の取付部（穴）に差し込み、容器の外側からカッター固定ピンを差し込んで罫の刻印の方向に止まるまで回し、ロックしてください。
- 取り付けたあとは必ずカッターとカッター固定ピンを両手で引っ張り、ロックされていることを確認してください。

お手入れのしかた (つづき)

容器・容器ふた・バスケット・パッキン・ヘラ・計量カップ

やわらかいスポンジに台所用中性洗剤をつけてよく洗ってください。
洗ったあとは十分にすすぎ、乾燥させてください。

①ご注意

- 表面の硬いスポンジや金属タワシなどは表面を傷めますので絶対に使わないでください。
- 食器洗い機や食器乾燥機は使わないでください。

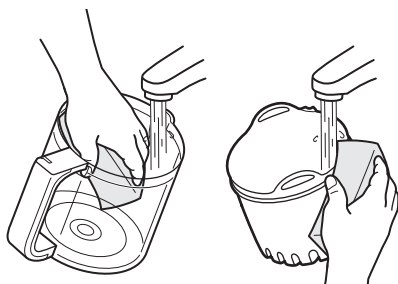

カッターユニット

やわらかいスポンジに台所用中性洗剤をつけて洗います。
よくすすいだあと、十分に乾かします。

①ご注意

- カッターユニットのお手入れの際は、カッターだけがをしないようご注意ください。
- カッターに直接手を触れないように十分注意してください。



タンク

タンクに水またはお湯を入れ、ふたをして軽くすすいでください。
汚れが気になる場合は、お湯 90ml と酢 90ml をタンク内に入れ、一晩浸け置きします。
そのあとタンク内の水を捨て、きれいな水で数回すすいでください。
※本体に水がかからないよう十分注意してください。

本体

水を含ませ、固く絞ったやわらかい布で汚れを拭き取ります。
汚れがひどい場合は台所用中性洗剤を浸した布で汚れを拭き取ってください。

①ご注意

- 本体は水洗いできません。絶対に水に浸けたり、水をかけたりしないでください。



✕
水洗いできません

困ったときは

使用方法を間違えると、次のような症状が起こり、故障と思われることがあります。修理を依頼される前に、下表で確認してください。それでも症状が改善されない場合はお買い上げの販売店、または弊社お客様サポートセンター(➡裏表紙)までご相談ください。

| 症状 | 考えられる原因 | 対処方法 |
|---------------------------------------|---|---|
| タイマーつまみ、ミキサースイッチを回しても運転しない、運転してもすぐ切れる | <ul style="list-style-type: none"> 電源プラグが抜けている。 電源プラグが抜けかかっている。 | <ul style="list-style-type: none"> 電源プラグをコンセントにしっかりと差し込んでください。 |
| | <ul style="list-style-type: none"> 容器が本体に正しく取り付けられていない。 | <ul style="list-style-type: none"> 容器が本体に正しく取り付けられているか確認してください。 |
| | <ul style="list-style-type: none"> 容器と容器ふたが正しく取り付けられていない。 | <ul style="list-style-type: none"> 容器ふたがロックされているか確認してください。 |
| | <ul style="list-style-type: none"> ミキサースイッチをひねっていない。 | <ul style="list-style-type: none"> 本製品はミキサースイッチをひねっている間だけカッターが回転し、かくはんをおこなう仕様です。 |
| 振動が大きい カッターの回転が遅い カッターが回らない | <ul style="list-style-type: none"> 材料の切りかたが大きすぎる。 | <ul style="list-style-type: none"> 材料を小さく切りなおしてください。 |
| | <ul style="list-style-type: none"> 材料が多すぎる。 | <ul style="list-style-type: none"> 材料を減らしてください。 |
| 材料がもれる | <ul style="list-style-type: none"> カッターユニットが容器に正しく取り付けられていない。 | <ul style="list-style-type: none"> カッターユニットが正しく取り付けられているか確認してください。 |
| | <ul style="list-style-type: none"> パッキンが正しく取り付けられていない。 | <ul style="list-style-type: none"> パッキンを正しく取り付けてください。 |
| カッターが空回りする (うまく混ざらない) | <ul style="list-style-type: none"> 材料の量が少なすぎる。 | <ul style="list-style-type: none"> 材料の量を増やしてください(最低でも 50g 必要です)。 |
| | <ul style="list-style-type: none"> 材料が上下に分離している。 | <ul style="list-style-type: none"> ヘラなどで材料を混ぜ合わせてください。 |
| スチームが出ない | <ul style="list-style-type: none"> タンク内に水が入っていない。 | <ul style="list-style-type: none"> タンクに水を入れてください。 |
| | <ul style="list-style-type: none"> タンクが汚れている。 | <ul style="list-style-type: none"> タンクをお手入れしてください。 |

おもな仕様

| | | |
|--------------|---|-------------|
| 品名 | ベビーファストクッカー | |
| 品番 | SU-BFSMA | |
| 定格電圧 | AC100V 50/60Hz | |
| 定格消費電力 | スチーム調理時 | 300W |
| | ミキサー使用時 | 120W |
| 連続使用時間（定格時間） | スチーム | 30分 |
| | ミキサー | 30秒 |
| 定格容量 | タンク | 180ml (MAX) |
| | 容器 | 550ml (MAX) |
| 材質 | 本体 | ポリプロピレン |
| | タンク | SUS304 |
| | 容器 | PCTG |
| | 容器ふた | ポリプロピレン |
| | カッター | SUS430 |
| | カッターユニット | ポリアセタール |
| | パッキン | シリコン |
| 容器耐熱温度 | 約 120°C | |
| 容器耐冷温度 | 約 - 20°C | |
| 温度ヒューズ | 216°C | |
| 電源コード長 | 約 1m | |
| 外形寸法 | 約 240 (W) × 172 (D) × 205 (H) mm | |
| 質量 | 約 1.6 kg | |
| 付属品 | カッターパッキン（予備）、計量カップ、ヘラ、お手入れブラシ、取扱説明書／保証書 | |
| 製造国 | 中国 | |

※外観および仕様は改良のため予告なく変更することがあります。

※本製品は日本国内でご利用いただくために設計・製造されたものです。

廃棄について

- 本製品を廃棄するときは、廃棄する地域の行政・自治体などの指示に従い、適切な方法で廃棄してください。

保証書

| | | | |
|--------|--|--------------|----------|
| 品名 | ベビーファストクッカー | 品番 | SU-BFSMA |
| お客様 | お名前 | 様 | |
| | ご住所 〒 | 見本 SAMPLE | |
| | | | |
| | お電話 | | |
| お買い上げ日 | 20 <input type="text"/> <input type="text"/> 年 <input type="text"/> <input type="text"/> 月 <input type="text"/> <input type="text"/> 日 | | |
| 保証期間 | お買い上げ日から 本体1年間 | | |
| 販売店 | 店名 | | |
| | 住所 | | |
| | 電話 | | |

保証書 (つづき)

保証規定

本書は、本書記載内容で無料修理をおこなうことをお約束するものです。保証書に記載の「保証期間」中に故障が発生した場合は、本製品と本書をご持参のうえ、お買い上げの販売店に修理をご依頼ください。所定記入欄が空白のままですと、本書は有効になりません。記入の無い場合は直ちにお買い上げの販売店へお申し出ください。

- お客様にご記入いただいた保証書の内容は、保証期間内のサービス活動および安全点検活動のために利用させていただく場合がございますのでご了承ください。
- 本書は再発行いたしませんので紛失しないよう大切に保管してください。

無料修理規定

- 取扱説明書の注意書きに従った正常な使用状態で、保証期間内に故障した場合は、弊社が無料修理いたします。
 - ご転居、ご贈答品などでお買い上げの販売店に修理依頼ができない場合には、取扱説明書に記載してあります弊社お客様サポートセンターにご相談ください。
 - 保証期間内でも次のような場合には有料修理となります。
 - (イ) 使用上の誤りや不当な修理、改造による故障および損傷。
 - (ロ) お買い上げ後の落下などによる故障および損傷。
 - (ハ) 火災、地震、風水害、ガス害、落雷、その他天災地変、公害や異常電圧その他の外部要因による故障および損傷。
 - (ニ) 一般家庭用以外（例えば業務用の長時間使用、車両、船舶への搭載）に使用された場合の故障および損傷。
 - (ホ) 本書のご提示が無い場合。
 - (ヘ) 本書にお買い上げ年月日、お客様名、販売店名の記入が無い場合、あるいは字句を書き換えられた場合。
 - (ト) 譲渡、転売、中古販売、オークションなどにて入手された場合。
 - 本書は日本国内においてのみ有効です。 This warranty is valid only in Japan.
- ※この保証書は本書で明示した期間、条件のもとにおいて無料修理をお約束するものです。したがってこの保証書によってお客様の法律上の権利を制限するものではありません。保証期間経過後の修理などについてご不明な場合は、弊社お客様サポートセンターまたはお買い上げの販売店にお問い合わせください。

- **本製品以外に間接の損害が生じた場合、不具合の原因が本製品であっても補償は致しかねます。**

アフターサービス

- 万一、本体を落としたり、破損した場合は、点検修理を依頼してください。(有料)
- 本製品は家庭用です。業務用としては使用しないでください。
- 本製品以外に間接の損害が生じた場合、不具合の原因が本製品であっても補償は致しかねます。

保証書

本製品には保証書が付いています。
保証書はお買い上げの販売店で「販売店名・お買い上げ日」などの記入をご確認のうえ、内容をよくお読みいただいたあと、大切に保管してください。
保証期間はお買い上げ日より1年間です。

修理を依頼するとき

保証期間中は

製品に保証書を添えてお買い上げの販売店にご持参ください。保証書の記載内容に従って無料修理いたします。

保証期間が過ぎているときは

弊社お客様サポートセンターまたはお買い上げの販売店にお問い合わせください。

補修用性能部品の保有期間

本製品の補修用性能部品の保有期間は製造打ち切り後6年です。

- 補修用性能部品とは、その製品の機能を維持するために必要な部品です。

アフターサービスについてご不明な場合

アフターサービスについてご不明な場合には、弊社お客様サポートセンターまたはお買い上げの販売店にお問い合わせください。

- お問い合わせの際は「製品名」・「品番」・「症状」をご確認のうえ、お伝えください。

| | | | |
|-----|-------------|----|----------|
| 製品名 | ベビーファストクッカー | 品番 | SU-BFSMA |
|-----|-------------|----|----------|

製品に関するお問い合わせは

株式会社アズマ
お客様サポートセンター

フリーダイヤル **0120-00-8984**

受付時間 午前10時～午後5時(土・日・祝祭日および弊社指定休業日を除く)

- ・ 本書に記載された内容の一部または全部を弊社に無断で転載・改変・複写・複製することを禁じます。
- ・ 改良のため、製品の仕様や外観、および本書の内容を予告なく変更することがあります。